

# 極めつきの実戦派。

オペレータ本位の、新設計で誕生です

新発売

バッテリー式

TCM **フォークリフト**

# FB15 H2

**Thy-Co-Matic**



安定性と居住性と耐久性の3拍子そろったバッテリー式フォークリフト！それがNEW FB-Hシリーズです。実作業を徹底的に分析そして研究・追求することにより誕生した、TCMならではの実戦派。操作はきわめて簡単。くわえて、あらゆる作業にまんべんなく高性能を発揮。オペレータ本位の新設計で、いま登場しました。

#### ●好みのタイプを好みのままに

「パワー重視タイプ」「移動時間重視タイプ」作業特性に応じた機種が選択可能。十分に納得のゆく車両にしておとどけます。

#### ●安心作業を生む安定性能

さらに低くなった車高、そして重心。トレッドもより広くなり、安定性がグンとアップ。安心して作業がすすめられます。

#### ●人間工学を追求

コンパクトながらも、広い運転席。ペダルやレバーは、操作性を重視して配置。セミバケット式リクライニングシートは居住性抜群。なにしろ細心の設計です。

#### ●タフでパワフルなモーター

新開発の電動機は、連続した苛酷な作業をものともしない持続耐久形。実戦派としてすぐれた威力を発揮します。

●Thy-Co-Matic(サイコマチック)制御がショックを解消  
発進～加速～全速のすべてに完ぺきな速度制御が可能。力強く、スムーズな走行です。

#### ●故障を防ぐ電子回路

バッテリーの状態を自動的に教える電子回路。したがって過放電や電気部品の故障が少なく、バッテリーが長もちします。

#### ●手間なし自動充電器

電圧やサイクル数の切換にめんどろな操作がありません。ノーヒューズブレーカの採用により、取扱いがたいへんラク。オペレータに余計な負担がかからなくなりました。

省力化のシンボル

# TCM

東洋運搬機

<http://www.keiyou.net/>

# バッテリー式

# フォークリフト

# FB15 H2

## 標準仕様表

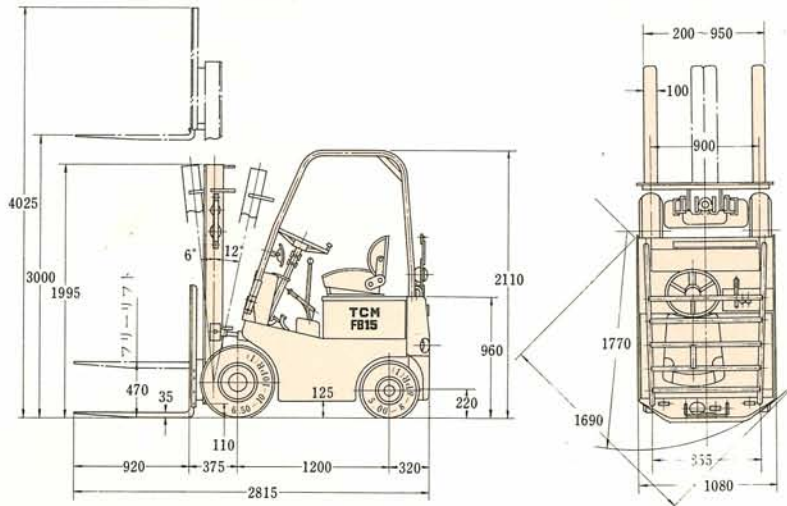
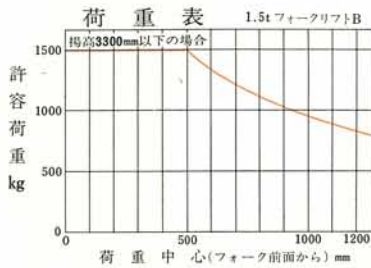

●性能		●蓄電池	
最大荷重	1500kg	形式	鉛蓄電池
荷重中心	500mm	容量	390 Ah / 5H
最大揚高	3000mm	電圧	48 V
フリーリフト	470mm	●電動機	
マスト傾斜角 (前傾)	6°	走行用電動機	7.5Kw (連続)
マスト傾斜角 (後傾)	12°	油圧用電動機	4Kw (15分間)
上昇速度 (無負荷)	320mm/s	●その他	
上昇速度 (負荷)	210mm/s	速度制御方式	DCチョップパ式(SCR制御)
最大走行速度 (無負荷)	13km/h	前輪	2×6.50-10-10PR
最大走行速度 (負荷)	11km/h	後輪	2×5.00-8-8PR
登坂能力 (負荷)	1/8	自重 (バッテリー付)	2850kg
最小旋回半径 (最外側)	1770mm	ブレーキ装置	油圧式および機械式
最小直角通路幅	1690mm	注. この仕様は性能向上のため予告なく変更することがあります。	

## TCM 東洋運搬機

本社 大阪市西区京町堀 2-1-18  
 〒550 ☎06(441)9151 代表  
 販売事業本部 東京都港区西新橋 1-1-5  
 〒105 ☎03(591)8171 代表  
 製造事業部 竜ヶ崎・滋賀  
 販売網 全国主要都市

### 京葉運搬機株式会社

千葉県市川市高野3丁目22番地3号  
 ☎(0476)35170-63-2885

### 京葉運搬機株式会社

千葉県市川市高野3丁目22番地3号  
 ☎(0476)3510185

<http://www.keiyou.net/>