



TRACTOR SHOVEL

●スチールキャブはオプションです。

TCM CLARK **トラクタ ショベル**

175B

バケット容量	4.0m ³
エンジン出力	290PS
自重	25500kg

省力化のシンボル

TCM
東洋運搬機

<http://www.keiyou.net/>

容易な操作性、快適な居住性は
TCMならではのオペレータ尊重設計。
信頼性に優れた高性能エンジン搭載。

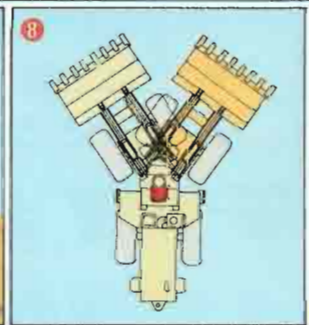
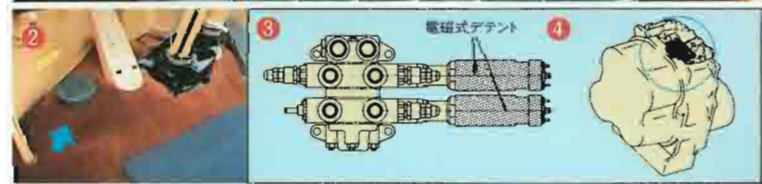

290PS

直噴TURBO

ハイパワー
低燃費

- 1 新形ステアリングシステムで軽いハンドル操作**
左にゲージ類、右にランプ類を集中配置した、見やすく、デラックスなメータパネルを採用。また、新形ステアリングシステムの採用によって、ハンドルまわりの振動が軽減、さらに小径ハンドルと相まってハンドル操作力は1.5kgと軽快に行えます。
- 2 2速ストップ採用でトランスミッション誤操作を防止**
1・2速を使ってすくい込み、積み込み作業を行う場合、変速レバーの誤操作によって3・4速に切換えられることを防ぐ、2速ストップを採用しました。2速から3速に切換えるときは、キャンセルペダルを踏めばOKです。
- 3 レバー操作が軽快に行える電磁式デントをコントロールバルブに採用**
- 4 なめらかな前後進の切換えを約束するモジュレートトランスミッション**
トランスミッションのコントロールバルブ部に、モジュレートバルブを設置したことによって、クラッチピストン接続時、油圧が除々にミートするためシフトショックは少なく、また、動力系統にむり力が加わらないので耐久性向上にも役立ちます。

- 5 快適な居住性を実現するスチールキャブ(オプション)**
乗り降りが容易なフラットフロア、キャブ内もゆったりとし、騒音や振動をシャットアウト。また、プレッシャライザ付エアコン(オプション)を採用すれば過酷な長時間運転でも、快適な居住環境の下で作業できます。
- 6 乗り降りが容易で、安全性を向上した両乗りステップを設置**
- 7 デラックスで疲れの少ないサスペンションシート**
クッションが良く、乗り心地を一段と向上させたアームレスト付サスペンションシートを標準装備しています。
- 8 運転席は機能性を追求してリヤーフレーム上に設計**
運転席がリヤーフレーム上にあるため、後進旋回時の運転も容易で、旋回時にオペレータ自身が振られる心配がなく、疲れが少ない機構となっています。
- 9 ハイパワーと低燃費を両立した直噴ターボ付エンジンを搭載**
エンジン馬力は290PSとパワーに余裕があります。また、直噴ターボ式、ターボチャージ装備でハイパワー、低燃費を実現。燃費当りの作業量は抜群で、経済性にも大きく貢献します。

用途を広げる
豊富なアタッチメント

- 雨覆
- カーヒータ
- エアコン
- プレッシュライザ付エアコン
- 各種タイヤ
(トラクションタイヤ
スチールブレードタイヤ
ロックエキストラトレッドタイヤ
ロックエキストラディープトレッドタイヤ)
- 爪付(皿形)バケット
- IV形ロックバケット
- ダブルエッジバケット
- ロガー(11t、14.5t)
- スチールキャブ
- ロプス(ROPS)



爪付(皿形)バケット(4.0m³)

塊状物のすくい込み、かさ上げ作業などに最適です。

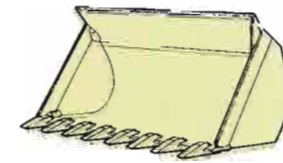

IV形ロックバケット(4.0m³)

硬い岩石、原石などのすくい込み、掘削作業には板厚を増して強度十分なロックバケットが最適です。



ロプス(ROPS)

土場の不安定な現場で万一の転倒事故に際し、車両の下敷にならないよう運転者を守る保護ガード。ロールオーバープロテクション——略してロプスと称しています。

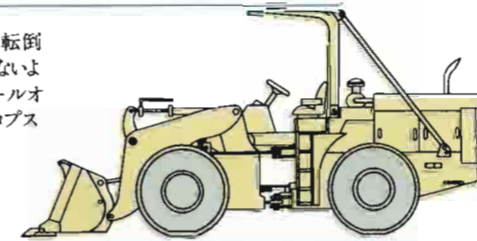

各種タイヤ

●トラクションタイヤ



前進方向のトラクション効果が大きくなるパターンで、溝は広く、路面へのくい込み、および土ばなれをよくしているため、軟弱地、砂地での作業に適しています。

●ロックタイヤ(標準)・スチールブレードタイヤ



ラグ幅は広く、剛性を増し、対カット性、対摩耗性を有するゴム質を使用しているため、岩場の作業に適しています。標準ロックタイヤの他にワイドベースのロックタイヤも用意しています。また、スチールブレードタイヤは、スチールコードによる厚いブレード層でブレードを保護しています。また、鋭利な砕石が激進する砕石現場などでバンク防止効果があります。

●ロックエキストラトレッドタイヤ



ロックタイヤに比べて、ラグ高さが大きく、耐久性を要求される過酷な岩場での作業に適しています。またサイドカットを受けやすい現場に適したサイドプロテクタ付も用意しています。

●ロックエキストラディープトレッドタイヤ



ロックエキストラトレッドタイヤより、さらにラグ高さが大きく、耐久性を要求されるより過酷な岩場での作業に適しています。またサイドカットを受けやすい現場にはサイドプロテクタ付も用意しています。

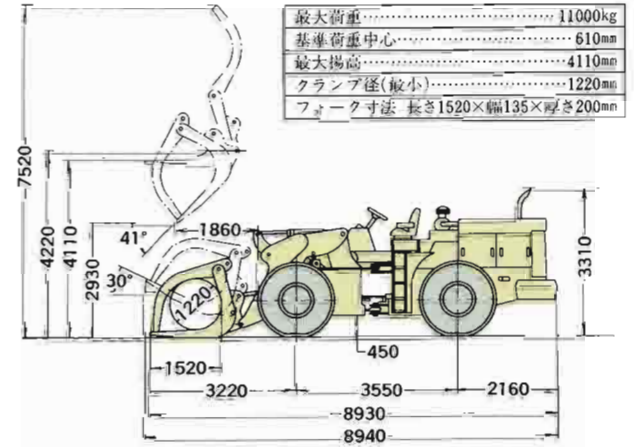

<http://www.keiyou.net/>



現場の声をフルに結集した
TCMのハイパルショベル
掘るぞ岩石!!

抜群の安定性と安全性
すぐれた経済性、
充実したサービス性。

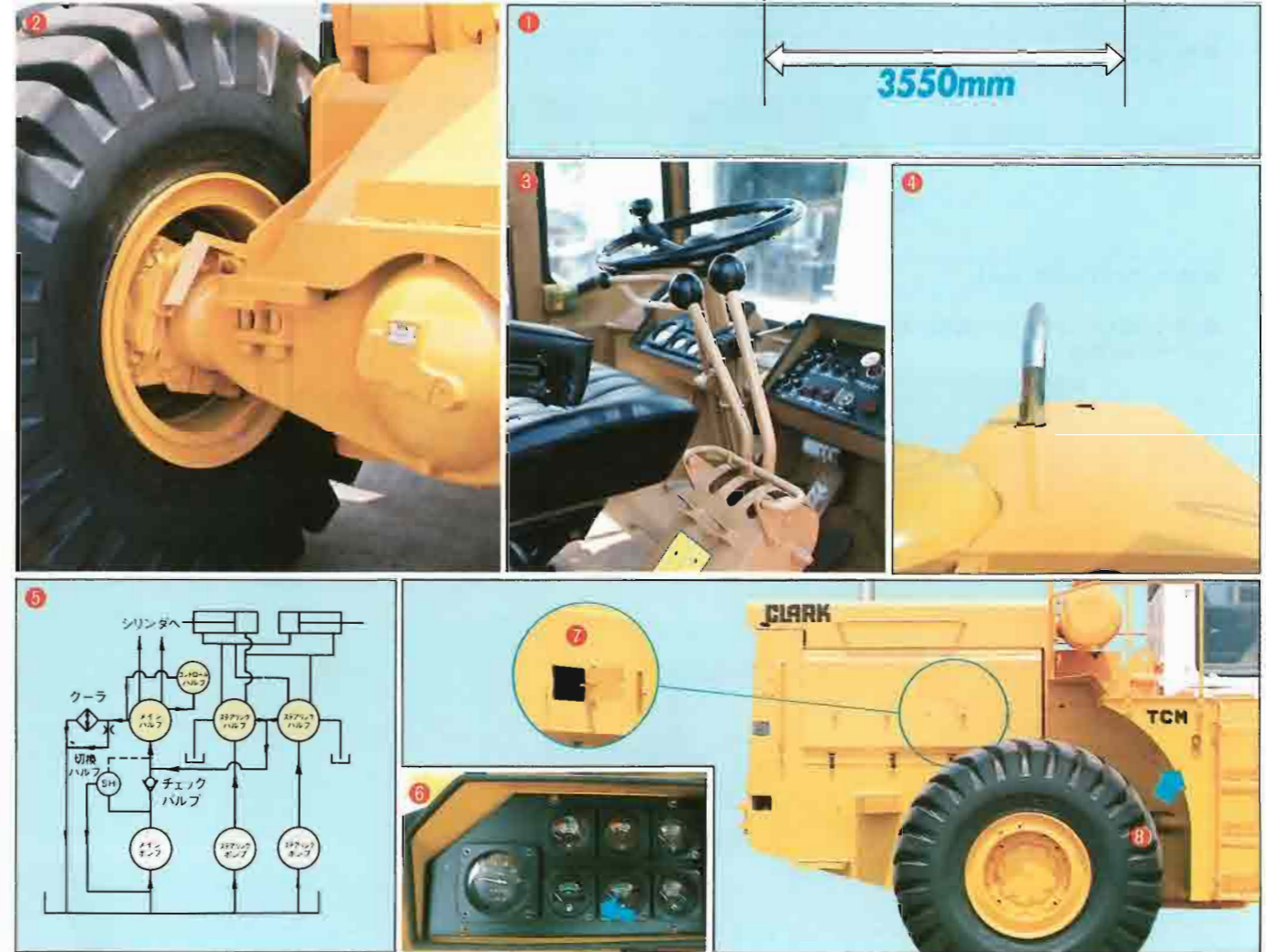

一挙に積込む大容量バケット



ゆとりあるダンピングクリアランスと
ダンピングリーチ



- ① 走行安定性に優れたロングホイールベース
軸距は3550mm、輪距は2285mmといずれも大きく、すぐれた安定走行を実現。不整地など過酷な作業状況でも高い安定性を誇っています。
- ② 信頼性が高い2系統ブレーキ
ブレーキ回路を前後輪別系統とし、万一どちらかのブレーキ回路が故障しても他方で確実に制動しますので安心です。
- ③ 整備時の事故防止にレバーストップを採用
点検・整備時には、レバーストップをセットしておけば誤って操作してもブームは下降する心配がありません。

- ④ マフラをフード内に内蔵し後方視界はすっきり良好
- ⑤ 新しいステアリングシステムで運転経費を大きく節減
新しい油圧回路の採用——ステアリング回路で使用しない油を、メインに合流させるのでポンプ吐出量が少なくてすみずみから、油量の低減、運転経費の節約が図れます。
- ⑥ 電気式燃料計をメータパネルに組込んでサービス性を向上
- ⑦ エンジンオイル点検窓をサイドパネルに設置し、油量の点検はいたって簡単
- ⑧ 作動油ビューゲージの採用で油量は一目で確認OK

<http://www.keiyou.net/>

標準仕様

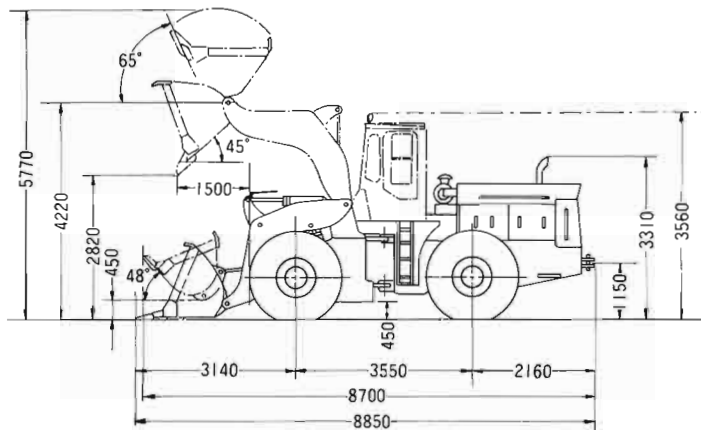
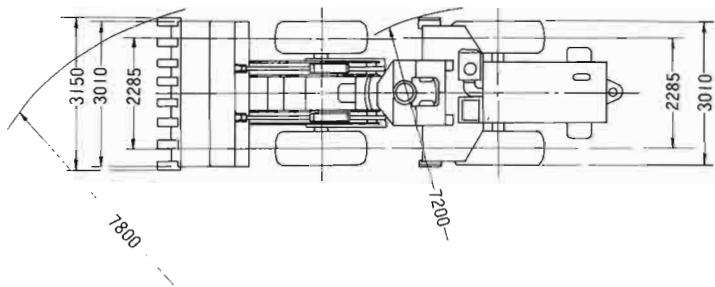

- ①この仕様は性能向上のため予告なく変更することがあります。
- ②この機種はクラーク・イクイップメント社との技術提携による製品です。

●性能	
バケット容量	4.0m ³
常用荷重(ストレート時/フルターン時)	7200kg/5800kg
上昇時間/下降時間	6.8s/5.1s
最大走行速度(前後進とも)	34km/h
最大けん引力	18000kg
登坂能力	30°
最小旋回半径(車体最外部)	7200mm
(バケット最外部、運搬姿勢)	7800mm
●寸法および重量	
全長(バケット地上/運搬姿勢)	8850mm/8700mm
全幅(バケット/車体)	3150mm/3010mm
全高(バケット地上/バケット最高)	3310mm/5770mm
軸距	3550mm
輪距(前輪・後輪とも)	2285mm
ダンピングクリアランス(45°前傾)	2820mm
ダンピングリーチ(45°前傾)	1500mm
バケット前傾角(バケット最高)	45°
バケット後傾角(運搬姿勢)	48°
掘削深さ(10°前傾)	400mm
最低地上高(フロントフレーム)	450mm
自重	25500kg
●エンジン	
名称	日産ディーゼル RD8T04*ディーゼルエンジン
形式	4サイクル水冷頭上弁、直接噴射式ターボチャージャー付
総排気量	14.313ℓ
定格出力	290PS/2100rpm
最大トルク	120kg・m/1400rpm
●その他	
変速機形式	フルパワーシフト常時かみ合式
常用ブレーキ	前後輪別制動、ディスク油圧、エアオーバーライドロッキング式
タイヤ(前後輪とも)	26.5-25-20PRチューブレスロックタイヤ
燃料タンク容量	438ℓ

●カタログ掲載写真は、標準仕様車と一部異なる場合があります。(スチールキャブ、プレッシャライザ付エアコン、エキストラディーブレットタイヤなどはオプションです。)

TCMのサービスネットワークは完璧です。

TCMは「休車時間ゼロを旨とするきといたサービス」をモットーに、全国に400カ所のサービスセンターと指定整備工場を網ら。

TCM建設車両を常によりよい状態でお使いいただけるよう万全のサービス体制を整えています。

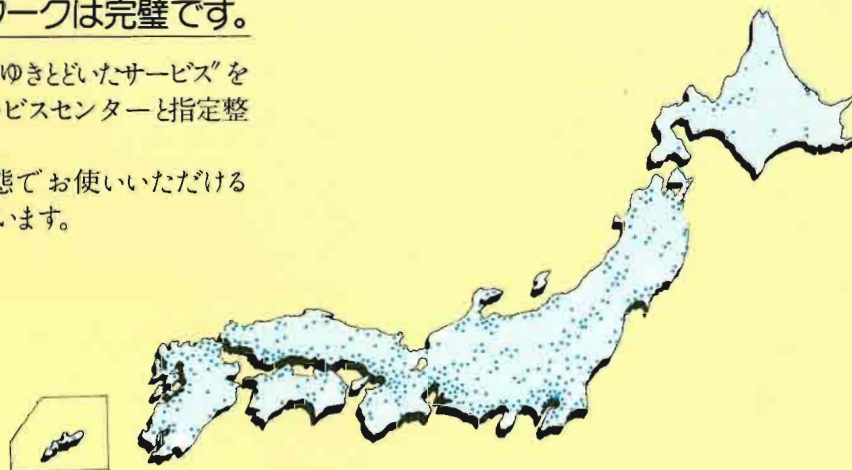

TCM 東洋運搬機株式会社

販売店

- 本社
大阪市西区京町堀1-15-10 ☎550 ☎06(441)9151 代表
- 東京支社
東京都港区西新橋1-15-5 ☎105 ☎03(557)8111 代表
カタログNO.CS-886TAJ(175BN)

<http://www.keiyou.net/>