

TCM ミニホイローラ

803
804
805
806

■主要仕様

	803	804	805	806
●性能				
バケット容量	0.3m ³	0.4m ³	0.5m ³	0.6m ³
常用荷重	500kg	650kg	800kg	900kg
走行速度(前進・後進とも)	0~15.0km/h	0~15.0km/h	0~15.0km/h	0~15.0km/h
最大けん引力	1650kg	2700kg	3300kg	3300kg
最小旋回半径(バケット最大風速姿勢時) (最外輪中心)	3120mm	3640mm	3910mm	3930mm
●寸法および重量				
全長(バケット地上)	3520mm	4045mm	4460mm	4530mm
全幅(バケット/車体)	1390/1380mm	1570/1505mm	1690/1660mm	1690/1660mm
全高(バケット地上)	1780mm	1825mm	1865mm	1865mm
軸距	1550mm	1780mm	1900mm	1900mm
輪距(前後輪とも)	1100mm	1180mm	1260mm	1260mm
ダンピングクリアランス(45°前傾)	1970mm	2210mm	2520mm	2470mm
ダンピングリーチ(45°前傾)	630mm	800mm	840mm	890mm
バケット前傾角(バケット最高)	49°	50°	49°	49°
バケット後傾角(運搬姿勢時)	55°	55°	55°	55°
掘削深さ(10°前傾)	155mm	165mm	180mm	190mm
最低地上高	210mm	255mm	295mm	295mm
自重	1850kg	2570kg	3100kg	3250kg
●エンジン				
名称	クボタ"D1105"ディーゼル機関	クボタ"VI1505"ディーゼル機関	クボタ"VI1505-T"ディーゼル機関	
シリンダー配列	直列3気筒	直列4気筒	直列4気筒(ターボ付)	
総排気量	1123cc	1498cc	1498cc	
定格出力	22PS/2500rpm	29PS/2400rpm	37PS/2400rpm	
●その他				
駆動形式	HST無段変速4輪駆動式			
タイヤ(前後輪とも)	10-16.5-4PR	12.5/70-16-6PR	15.5/60-18-8PR	15.5/60-18-8PR
常用ブレーキ	油圧式密閉湿式多板ディスクブレーキ			
燃料タンク容量	33ℓ	40ℓ	40ℓ	40ℓ

■外形寸法図

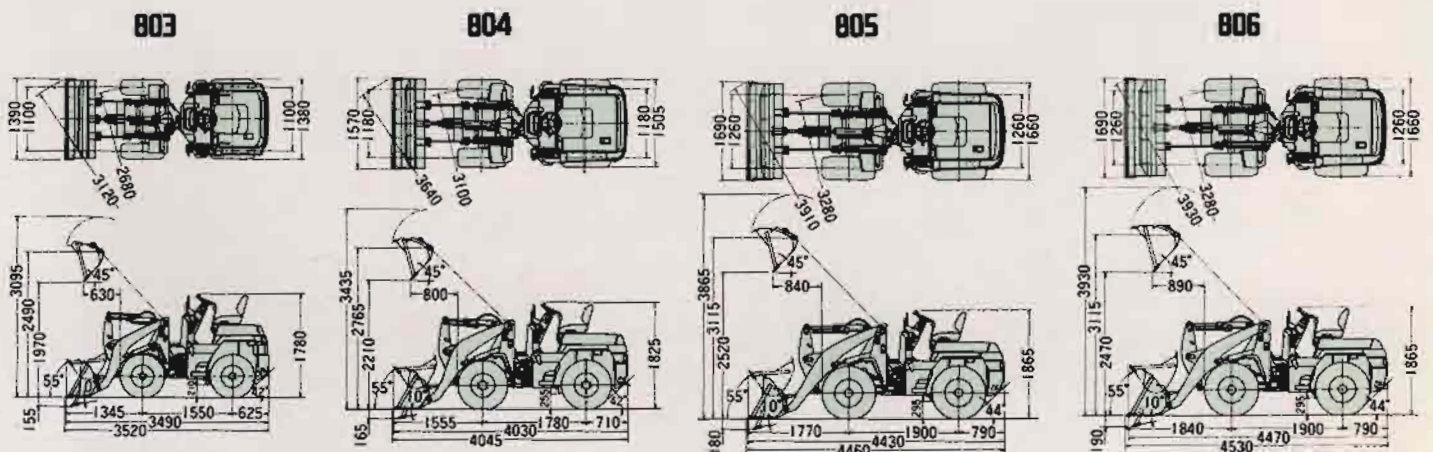

●この仕様は性能向上のため予告なく変更する場合があります。

<http://www.keiyou.net/>

TCM

ミニホイローラダ

SUPER SILENT LOADER

803 804 805 806



<http://www.keiyou.net/>

TCM

SUPER SILENT LOADER

静か〜で、パワフル



<http://www.keiyou.net/>

MINI WHEEL LOADER

ゆたかな機能が、人と作業環境の調和をさらに高めて……
TCMからNEWミニホイールローダ誕生。

フォルムは、穏やかに広がる海に似たおおらかな曲面、地球色のアースブルーカラー、ワンポイントマークは静かさのリーフグリーン、ひと目でそれと分る新たなTCMのアイデンティティです。

「静か〜で、パワフル」の証は、クラス随一の超低騒音と先進テクノロジーの数々。——TCMはまたミニホイールローダの新しい潮流をつくりだしました。



●写真の雨覆はオプションです。

<http://www.keiyou.net/>

803

- ・バケット容量 0.3m³
- ・エンジン出力 22ps/2500rpm
- ・常用荷重 500kg
- ・ダンピングクリアランス 1970mm
- ・自 重 1850kg



804

- ・バケット容量 0.4m³
- ・エンジン出力 29ps/2400rpm
- ・常用荷重 650kg
- ・ダンピングクリアランス 2210mm
- ・自 重 2570kg



805

- ・バケット容量 0.5m³
- ・エンジン出力 37ps/2400rpm
- ・常用荷重 800kg
- ・ダンピングクリアランス 2520mm
- ・自重 3100kg



806

- ・バケット容量 0.6m³
- ・エンジン出力 37ps/2400rpm
- ・常用荷重 900kg
- ・ダンピングクリアランス 2470mm
- ・自重 3250kg



静



<http://www.keiyou.net/>

周囲7m
(4方向エネルギー平均値)

66 dB(A)
805

周囲30m
(最大値)

58 dB(A)
805 806

SSS採用により、超低騒音を実現

エンジンルーム内の音をシャットアウトするTCM独自のウエイト一体型低騒音リヤードクトを採用(実用新案)。このリヤードクトは、ウエイト構造のため車体後部の損傷はありません。ランプも埋込み式を採用。排気音及びエンジン冷却風の音をシャットアウトします。また吸音材や低騒音型ロングエアークホース、その他数々の騒音対策により、騒音レベルを大幅に低減! 建設省指定の超低騒音型仕様(805/806型)低騒音型仕様(803/804型)を標準装備しました。



805
806



803
804



	803/804	805	806
周囲7m (4方向エネルギー平均値)	70dB(A)	65dB(A)	67dB(A)
周囲30m (最大値)	61dB(A)	58dB(A)	58dB(A)

HST 駆動



新型HST機構を採用

変速操作のいらない無段変速の新型HSTを採用。アクセルペダルを操作するだけで速度が無段階に得られ、負荷の度合によって車速・けん引力が自動的にコントロールされます。操作が簡単ですから乗用車感覚で楽々運転できます。HSTブレーキ作用により坂道での停止・発進・かき上げ作業も楽々、微速走行、作業と走行のマッチングを容易にするインチングペダルも装備しています。

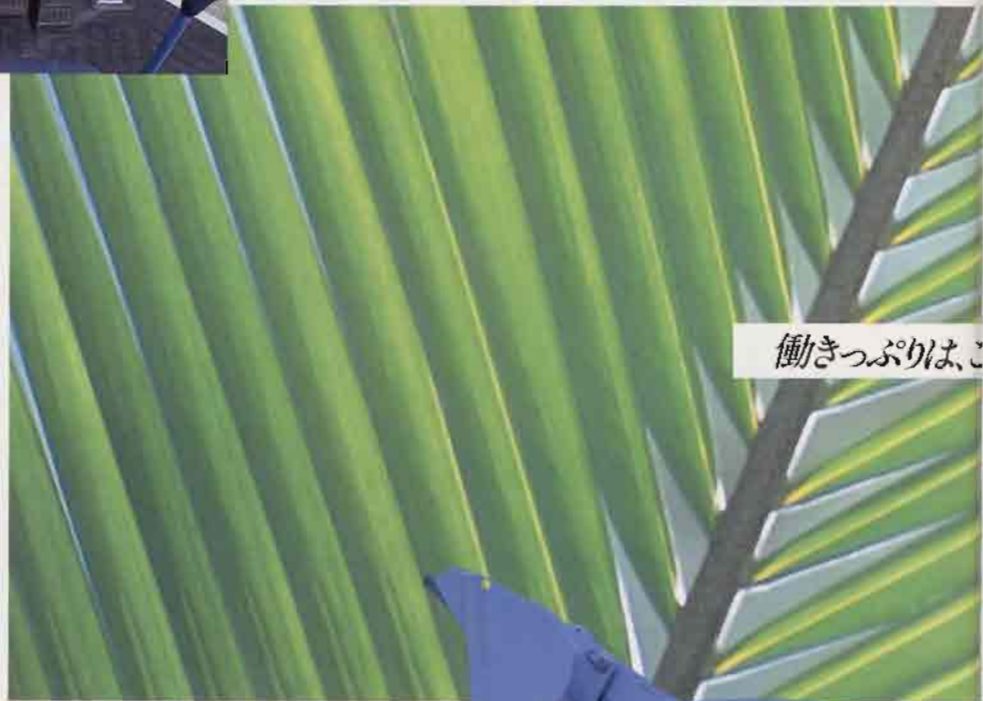

働きっぷりは、こ

CLEARANCE REACH

目一杯高く、遠くへ積める クリアランス・リーチ

803・804型は、4トンドンプへの積込みも余裕があり、
805・806型は11トンドンプへも楽々積込みできます。

	803	804	805	806
①ダンピングクリアランスmm	1970	2210	2520	2470
②ダンピングリーチmm	800	800	840	890

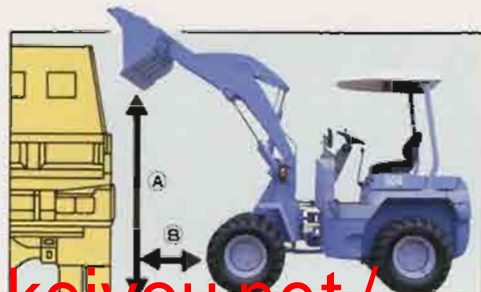

<http://www.keiyou.net/>

22PS~37PS

低騒音、高出力、低燃費を誇る
新型高性能エンジンを搭載

このシリーズには、3気筒、4気筒、ターボ付4気筒と3種類のエンジンを揃えました。作業用途に応じて最適なエンジンを搭載した機種を選択できます。

	803	804	805	806
シリンダー配列	直列3気筒	直列4気筒	直列4気筒(ターボ付)	
総排気量 C.C.	1123	1498	1498	
定格出力ps/rpm	22/2500	29/2400	37/2400	



のクラスNo.1

REAR CRADLE SUPER WIDE TIRE

揺動の少ないリアークレイドル

アクスルトラニオン式のリアークレイドルの採用により、不整地走行時の車体の揺動が少なく、オペレータの疲労、不安感を軽減します。



スーパーワイドタイヤ

機種別に最適なワイドタイヤを装備しました。いずれも軟弱地、荒地での走破性にすぐれています。



	タイヤサイズ	径 × 幅
803	10-16.5-4PR	774 × 270
804	12.5/70-16-6PR	860 × 319
805 806	15.5/60-18-8 PR	940 × 395

<http://www.keiyou.net/>

COCKPIT

オートグロー&キーストップ

エンジンのスタートは、キースイッチをONにするだけ。キースイッチをOFFにすればエンジンは停止します。



夜間照明付き デラックスメータ

車両の状態が一目でわかるメータとモニターを採用。夜間照明がついたクラスメータですので、夜間の作業も容易に行なえます。

メータ		モニター	
①アワーメータ	④パーキングブレーキ	⑦充電	⑩HST油圧
②燃料計	⑤エンジン油圧	⑧エアークリーナ	⑪HSTフィルタ
③エンジン水温計	⑥ブレーキ油量	⑨HST油温	⑫グローシグナル



人が使うものだから

SEAT & LEVER



デラックスシートの採用

乗り心地がよく、疲れが少ないツートーンカラーのデラックスシートを採用。書類入れポケット付です。



1本レバー方式

ブームのあげおろしバケットのダンプなど荷役操作は、使いやすい1本レバー方式。レバーノブは握りやすいツツトグリップタイプです。

<http://www.keiyou.net/>

MAINTENANCE

メンテナンスは一段と容易

ワンタッチで開閉できるガススプリング付フルオープンボンネットを採用しているため、エンジンルームの点検が容易です。また集中点検・給油の採用、給脂サイクルの長期化、などによりサービス性を向上しました。

- ・ラジエーターサーフタンク
- ・燃料ウォータセジメント (804-806)
- ・カートリッジ式フィルタエレメント
- ・油量確認ビューゲージ
- ・目詰まり警告式エアークリーナ
- ・燃料自動エアークリーナ装置
- ・ワンタッチ脱着式フロアボード



あつかい易く、疲れしらず。



普通免許で運転できる 小型特殊自動車

このシリーズ4機種全てが小型特殊自動車です。(雨覆なし、キャブなし。) 普通免許で公道を走行することができます。

TURNING

狭い場所でも抜群の 小回り性

アーティキュレート角は左右40°(803は41°)と大きく、ハンドル操作は軽快なパワーステアリングの採用など狭い場所で機敏に働く、ミニローダの決定版です。



<http://www.keiyou.net/>

BUCKET LEVELLER



バケットオートレベラ標準装備(804・805・806)

バケットを自動的に水平状態にする電気式バケットオートレベラを標準装備しました。(803型は目視式レベラを装備。)



ミニの水準をはるかに

BRAKE & AIR INTAKE

信頼性の高い密閉湿式ディスクブレーキ

泥ぬ・地や水溜まりの中での作業も安心して行える信頼性の高い油圧式密閉湿式多板ディスクブレーキを採用しました。軽い踏力、小さなストロークのフロアペダルで操作も楽々、運転時の疲労を軽減します。

ひきずり防止付ワンタッチパーキングブレーキ



ワンタッチで操作できるノブ式パーキングブレーキ(ネガティブブレーキ)を採用し、作動中はトランスミッションがニュートラルになる。ひきずり防止機構も備えました。

外気導入型エアインテーク

低騒音型ロングエアインテークホースにより清浄な空気を外部から供給し、エアークリーナエレメントライフを大幅に向上しました。



<http://www.keiyou.net/>

SAFETY

VANDALISM

充実した安全設計

下記写真以外にも液量警告式ブレーキリザーブタンク、曲面ガラス付キャブ（オプション）など高い安全性を確保しています。

・リヤコンビネーションランプ

・エンジンニュートラルスタータ

・作業レバーのロック装置

・大型ステップ、大型樹脂グリップ

・後支柱の雨覆（オプション）



ワンキー式燃料キャップ

燃料キャップは、いたずら防止のロック付で、スタータキーで施錠できます。



超えた先進機能。

ATTACHMENTS

豊富なアタッチメント

多様な業種、リース、レンタルにも豊富なアタッチメントで対応できます。

■主なアタッチメント

- ・標準バケット(ダブルエッジバケット)
- ・ツース付バケット
- ・軽荷重バケット
- ・マルチバーバースバケット
- ・フォーク
- ・雨覆
- ・ロアス(ROPS)

- ・ユータ(リティフメーク)(ワンタッチ)
- ・フォークダラッフル(ワンタッチ)
- ・スノーバー(ワンタッチ)(804-806)
- ・ワンタッチ
- ・各種ワンタッチ用バケット

- ・エコクタイヤ
- ・シートベルト
- ・バックブザー
- その他

- ・キャブ
- ・ヒーター
- ・エアコン(804-806)



<http://www.keiyou.net/>

试驾



<http://www.keiyou.net/>



TCM[®] 東洋運搬機株式会社

本社：大阪市西区京町堀1-15-10 〒550
☎06(441)9741
国内営業部：東京都港区西新橋1-15-5 〒105
☎03(3591)8175

販売店

<http://www.keiyou.net/>

ミニホイールローダー803-806総合