

ヘビー級
フォークリフト

特選車

強靱無比!



強力

① 優れた加速性

0-50m所要時間 **15%** 短縮

新型車 11.5秒

従来車 13.2秒

② クラストップの走行スピード

最大走行スピード **33km/h**

③ クラストップのリフトスピード

負荷上昇スピード **460mm/s(FD100)**

快適

④ ワイドビューピラレスキャビン (オプション)

前側ピラをなくし、前方可視角度 **10%** アップ (従来車比)

エンジンルームの運転音をシャットアウト **81dB(A)**
(ISO耳元)

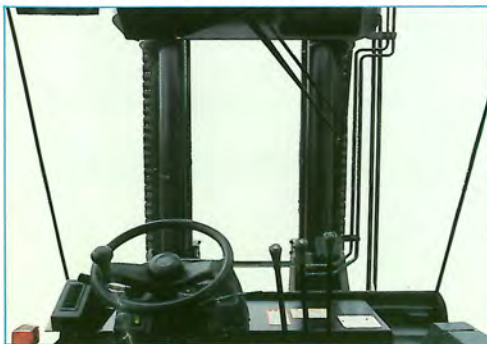

⑤ オートマチックトランスミッションと電気式チェンジレバー

最適な速度段を自動選択、速度段固定スイッチ付、パワー、エコノミーモード切換可能。



優秀

⑥ エアブレーキシステム

エアドライヤの標準装備
駐車ブレーキはエア作動式スプリング
(操作はノブ式、戻し忘れ警告ブザー付)

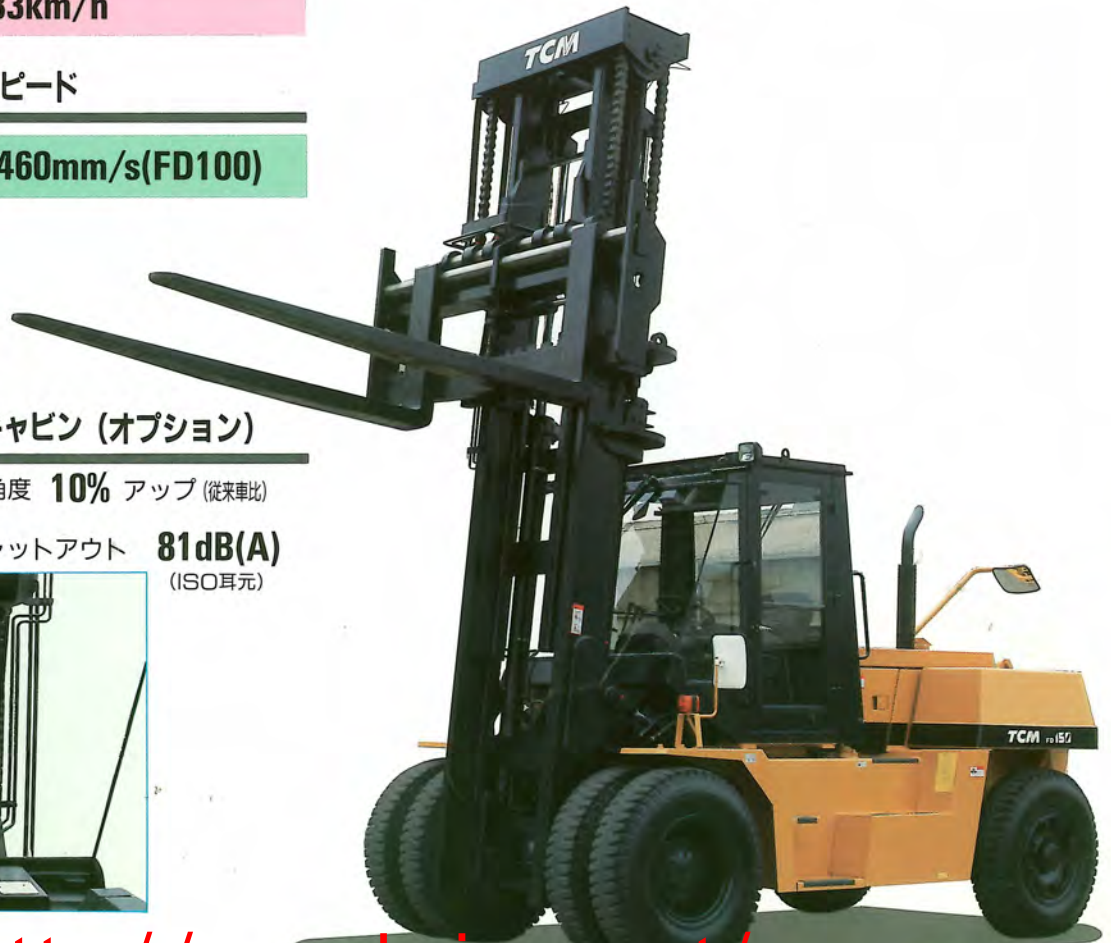

<http://www.keiyou.net/>

■外形寸法図

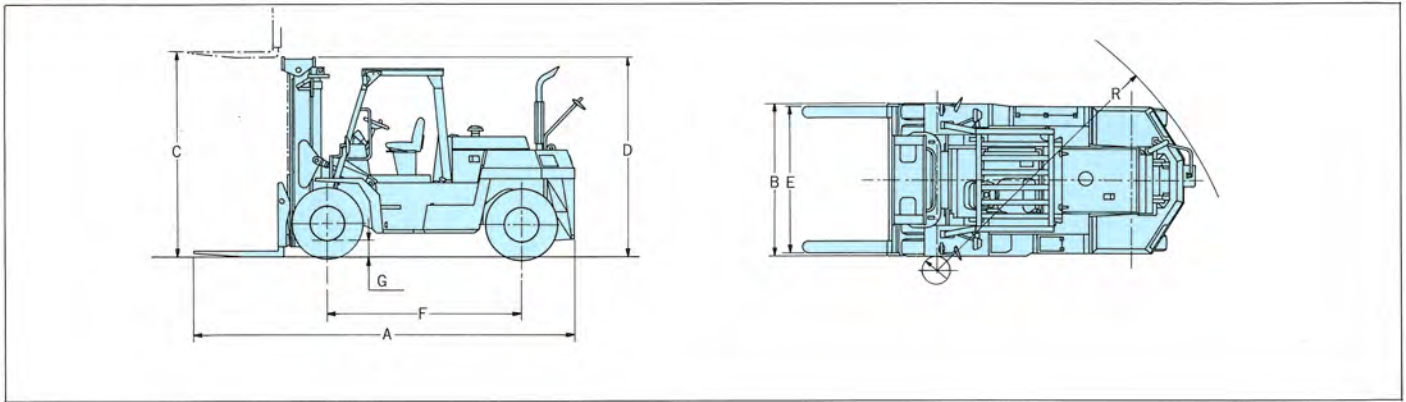

■標準仕様

		FD100	FD120	FD150
■性能				
最大荷重	kg	10000	12000	15000
荷重中心	mm		600	
最大揚高	mm C		3000	
上昇速度(全負荷)	mm/s	460	450	340
最大走行速度	km/h		33	
マスト傾斜角(前後)	度		6°-12°	
フォーク調整間隔	mm E	400-2140		470-2210
最小旋回半径(車体最外部)	mm R	4000		4300
■寸法				
全長(フォーク含む)	mm A	5490	5500	5770
全幅	mm B	2240	2280	2360
全高(マスト高さ)	mm D	2900	2920	3150
ホイールベース	mm F	2800		3100
最低地上高	mm G	250	270	255
■重量				
車両重量	kg	13100	14550	16600
■エンジン		いすゞ*6BGI-T*ディーゼルエンジン		
総排気量	ℓ	6.494		
定格出力	PS/rpm	141/2000		
■その他		3-3		
変速段数(前・後進)		内部拡張油圧式		
常用ブレーキ形式		9.00-21-14PR(ID)		
タイヤ		10.00-20-16PR(ID)	11.00-20-16PR(ID)	

■荷重表

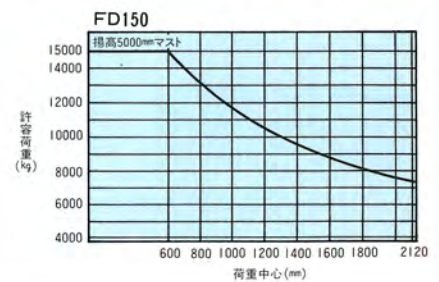
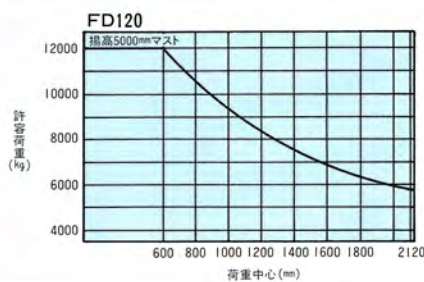
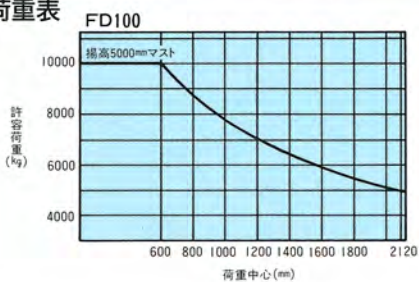

主要標準装備

ティルトハンドル、集中一体型メータパネル、ブレーキオイルレベルモニタ、ブレーキライニング摩耗モニタ、エアクリーナ目詰りモニタ、体重調整付サスペンションシート、パーキングブレーキモニタ、ニュートラルセーフティ機構、バックブザー、ダンパ付エンジンフット、アップライトマフラ、リアヤンダミラー。

車体オプション

スチールキャビン、エアコン、ヒータ、ヘッドガード、前面ガラス、チェンジレバー右側、前部作業灯、後部作業灯、黄色回転灯、消火器、排気浄化マフラ、ユニックタイヤなど。

荷役オプション

高マスト、サイドシフト、フォークシフト(モータ式)、ねじ式フォークシフト、サヤフォーク。

●この仕様は、性能向上のため予告なく変更することがあります。

TCM 東洋運搬機株式会社

販売店

本社 / 〒550-0003 大阪市西区京町堀1-15-10 ☎06 (441)9151
営業本部 / 〒105-0003 東京都港区西新橋1-15-5 ☎03(3591)8171

<http://www.keiyou.net/>