

# TCM

FORK LIFT TRUCKS

## α-SERIES

3.5-4.5t FD35Z7  
FD38Z7  
FD40Z7  
FD45Z7



### ■ 余裕のパワー

新型FD35-45に搭載のいすゞ6BB1直噴式エンジンは、燃焼効率が高く高出力、低騒音（耳元ハイアイドル85dB）、低振動を実現する理想的なエンジンです。定格出力も従来のモデルに比べ15PSアップ、そのパワーは過酷な作業も、なんなくこなす事を約束します。



- 総排気量 .....5393cc
- 定格出力 .....85PS(2000rpm)
- クラス最大のトルク .....32kgm
- けん引力の大幅UP .....2800kg

### ■ 軽い踏力で確実に作動する パワーアシスト式ブレーキ

ブレーキペダルを踏む力を油圧でアシストし、ブレーキ力を向上。踏力は、大幅に軽減されました。またエンジン停止時や油圧ポンプにトラブルが発生した時でも、マニュアル操作ができますので、安心して作業に専念できます。

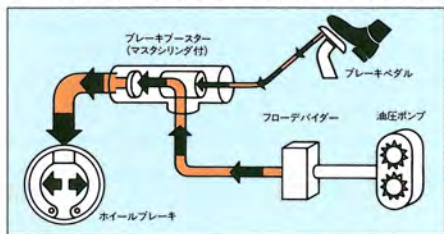

### ■ パワークラッチも新装備

クラッチペダルを踏む力を油圧でアシストし、軽い踏力で滑らかに作動します。

### ■ 荷役のスピードアップ

リフトスピードは500mm/sec(負荷時)とこのクラス最大のスピードを実現。従来のモデルに比べ荷役作業が一段とスピードアップしました。

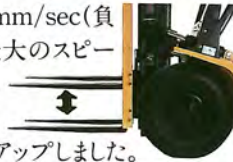

### ■ 頑強、広視界のビューマスト

選りすぐられた剛性の高い素材とTCM伝統の、ローラが多く頑強な構造で偏荷重にも円滑に作動し、メンテナンスもしやすいビューマストに、広視界フィンガーバーを採用、このクラストップの視界を確保。またフロントガードの高さを低くし、フォーク先端までラクに見通せるので、安全でスピーディな作業が行えます。



### ■ 外気導入型エアークリーナシステムの採用

ヘッドガードのリアパイプ上部に、エアークリーナ吸気口を設けいつも新鮮な空気をエンジンに供給し吸気音を低減。また、細かな粉塵によるエアークリーナの目詰りも、モニターのランプの点灯により異常を知らせます。

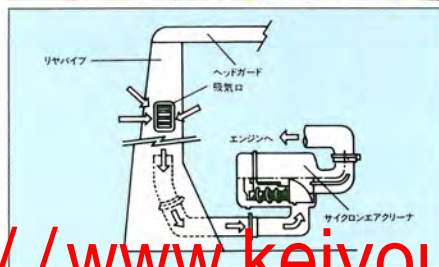

### ■ フルオープンボンネット



ボンネットにダンパーステータを採用。日常点検、整備が一層容易に行えます。

### ■ 乗り降りの楽なオープンステップ



最適な高さにある大きなオープンステップと、握りやすいソフトタッチのグリップが頻繁な乗降にも疲れず安全でスムーズな乗り降りができます。

### ■ 耐久性に優れた新型 トランスミッションの採用

- FD45には標準装備として、前進2速トランスミッションを採用。(トルコン車)
- フルシンクロメッシュ・トランスミッションの採用。(クラッチ車)

### ■ 湿式クラッチの標準装備

### ■ P/Sフィーリングの改善(流量10%アップ)

### さらにグレードアップ

- 豪華な大型フロアマット。①
- テイルハンドル。②
- ソフトタッチのグリップ類。③
- ラジエータはリザーブタンク付。
- 皮絞加工のサスペンションシート。
- 脱着の容易なフロアボード。
- ボンネットにはダンパーステー装着。
- 集中一体型メータパネル(夜間照明付)。
- トグル式パーキングブレーキ。
- オートストッパー。
- テイルシリンダに球面プッシュ採用。



<http://www.keiyou.net/>

# α-SERIES FORK LIFT TRUCKS 3.5-4.5t

## 外形寸法図

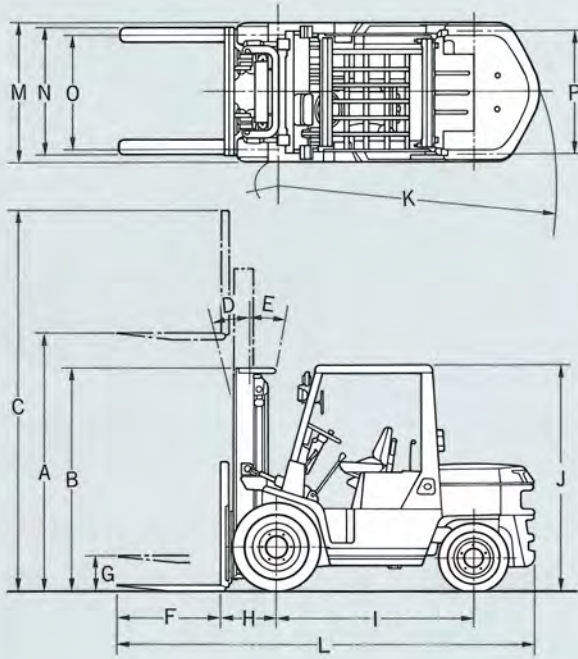

## 荷重表

### FD35・38・40・45

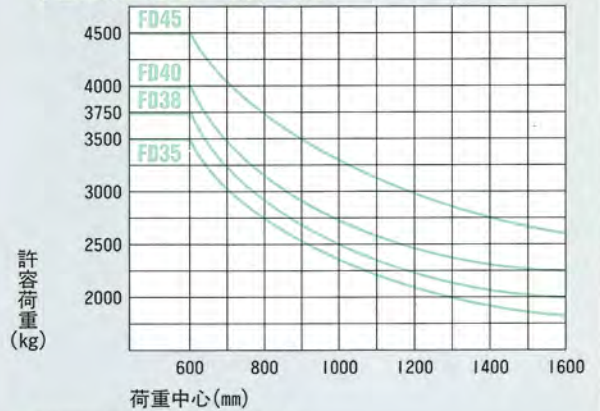

## 豊富なアタッチメント

- 車体用アタッチメント/ ● 高低マスト ● フリーリフト機構付VMマスト ● フルフリー2段マスト ● フルフリー3段マスト ● ワイドフィンガバー ● 触媒マフラ ● 黒煙防止マフラ ● キャビン ● カーヒータ ● 右側チェンジレバー(トルコン車) ● オービットロール ● ダブルタイヤ ● J-ラグタイヤ ● ユニークタイヤ ● スピードメータ ● 後部作業灯 ● 黄色回転灯 ● バックブザー ● 消火器など。
- 荷役用アタッチメント/ ● ヒンジドフォーク ● サイドシフト ● フォークシフト ● ロードグラブ ● 回転クランプ ● 回転フォーク ● ラム ● フック ● クレンアーム ● さやフォークなど。

## 標準仕様

		FD35Z7	FD38Z7	FD40Z7	FD45Z7	
■性能	最大荷重 kg	3500	3750	4000	4500	
	荷重中心 mm	600				
	最大揚高 mm	A	3000			
	マスト傾斜角度 前傾-後傾	D-E	6°-12°			
	フリーリフト mm	G	150	155		
	上昇速度(負荷) mm/s	500		480		
	最大走行速度 km/h	19.5		◎19.0 ①速16.0 ②速24.0		
	最小旋回半径 mm	K	2740	2800	2840	
	■寸法・重量	全長 mm	L	4195	4255	4305
		全幅 mm	M	1400		1480
全高マスト高さ mm		B	2210	2235		
ヘッドガード mm		J	2230			
作業時最大高さ mm		C	4265			
フォークサイズ mm		F	1070×150×50		1070×150×55	
フォーク調整間隔 mm		N	300~1290			
フォークオーバーハング mm		H	585	590		
ホイールベース mm		I	2000			
トレッド前輪 mm		O	1140		1180	
トレッド後輪 mm	P	1190				
■機関	自重 kg	◎6150 ①6180	◎6540 ①6570		◎6930 ①6980	
	形式	いすゞ6BBIディーゼル				
	総排気量 ℓ	5.393				
■タイヤ	定格出力 ps/rpm	85/2000				
	前車輪	2-9.00-16-14PR			2-3 00-15-18PR	
	後車輪	2-7.00-12-12PR				

※この仕様は、性能向上のため予告なく変更することがあります。◎はクラッチ車、①はトルコン車です。

## TCM 東洋運搬機株式会社

本社 / 〒550 大阪市西区京町堀1-15-10 ☎06(441)9141  
 東京本部 / 〒105 東京都港区西新橋1-15-5 ☎03(3591)8174

<http://www.keiyou.net/>