

# TCM フォークリフト

ディーゼルエンジン

# FD35<sup>3.5</sup><sub>Z4</sub>

クラッチ式 / トルコン式



## 機能性を極限まで追求した安定感十分のローシルエットスタイル 苛酷な現場でも安定した作業性をフルに発揮!

### ●充実した安定性・機敏な作業性

- すでに数多くの現場で評判の 3.5トン積フォークリフトに、すぐれた設計思想と機構をそなえた FD35Z4 が登場。安定性十分のローシルエットスタイルで卓越したバランス設計が、軟弱な重作業現場でのフル作業も、常に一定した機能性を発揮します。さらに部品の共通化にともしない耐久性・信頼性を向上しました。
- 前輪タイヤは大きなサイズ (9.00-16-14PR) で、安定性・乗りごち・タイヤ寿命を大幅に向上します。
- エンジンは定評あるいすゞ「DA220」60PSディーゼルエンジンを搭載。ゆとりのパワーを発揮します。
- 上昇速度は 420mm/s と同クラス最高。素早い走行速度とともにサイクルタイムをグーンと短縮します。
- 新形モジュレーション機構やインチング機構を内蔵したコントロールバルブの採用により、滑らかな発進、切り換えができ微速走行が可能です。

### ●快適な操作性・居住性

- 軽快なハンドル操作が行なえるセミインテグラルパワーステアリングを標準装備しています。
- リーフチェーンの採用とリフトシリンダを細くしたことにより、前方視野は格段に良くなりました。
- トルコン式車両は、前後進の切り換えが指先のレバー操作で容易にできるミッションコントロール付です。
- 運転席は、座り良いセミバケット形フルリクライニングシートです。

省力化のシンボル

# TCM

## 東洋運搬機

### ●信頼できる安全性

- エンジンを中心とした配管・配線は世界的権威のあるアメリカ防火規格に準拠した万全の防火設計になっています。
- スマートで強固なヘッドガードは、国内の労働安全衛生法、アメリカの ANSI 規格などに適合したがん強設計です。
- アメリカの ANSI 規格に合致したバックレストを採用。荷くずれを防止します。
- リフトシリンダ下部にフローレギュレータバルブを取り付け、万一の事故でホースが破損しても積荷の急激な落下を防ぎます。
- テイルロックバルブを採用しているため、作業中にエンジン停止した場合、誤ってテイルレバーを作用してもマストが傾いて積荷が落下するといった事故が避けられます。



ヘッドガード



リクライニングシート



パワーステアリング



ミッションコントロール  
(トルコン式)

<http://www.keiyou.net/>



# TCM フォークリフト FD35Z4

## 標準仕様

| FD35Z4         |                         |
|----------------|-------------------------|
| ●性能            |                         |
| 最大荷重           | 3500kg                  |
| 荷重中心           | 600mm                   |
| 最大揚高           | 3000mm                  |
| フリーリフト         | 650mm                   |
| マスト前傾角         | 6°                      |
| マスト後傾角         | 12°                     |
| 上昇速度(全負荷)      | 420mm/s                 |
| (無負荷)          | 450mm/s                 |
| 最大走行速度(前・後進とも) | 19.0km/h                |
| 最小旋回半径(車体最外部)  | 2850mm                  |
| 最小直角通路幅        | 2400mm                  |
| ●寸法            |                         |
| 全長             | 4170mm                  |
| 全幅             | 1400mm                  |
| 全高             | マスト2250mm ヘッドガード2435mm  |
| ●重量            |                         |
| 空車重量           | クラッチ式5750kg トルコン式5850kg |
| ●エンジン          |                         |
| 名称             | いすゞDA220ディーゼル機関         |
| 総排気量           | 4.084ℓ                  |
| 定格出力           | 60PS / 2050rpm          |
| ●その他           |                         |
| 駆動形式           | 前輪駆動式                   |
| 前車輪            | 9.00-16-14PR(I)         |
| 後車輪            | 7.00-12-12PR(I)         |

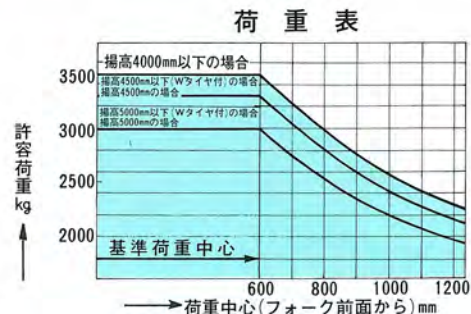
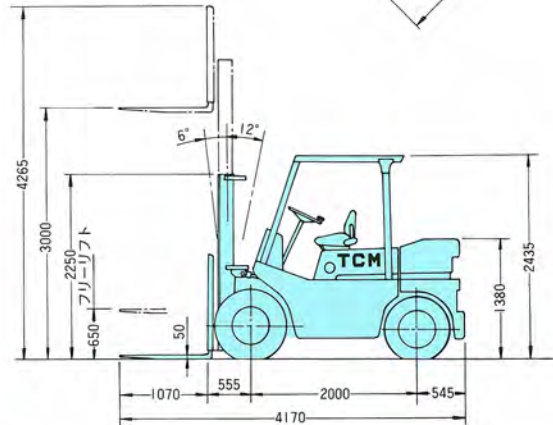
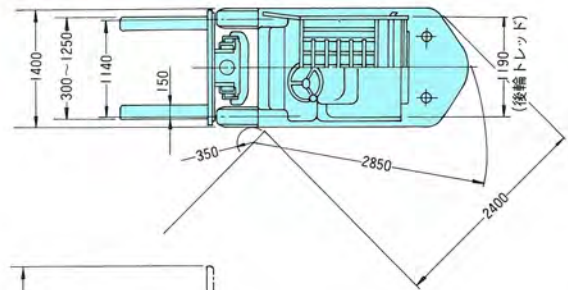

■この仕様は性能向上のため予告なく変更することがあります。

### 用途を広げる TCMフォークリフト・アタッチメント

作業能率の一層の向上と、多様化の傾向にある物流を「より早く・より安く・より楽に」合理的に処理していただくために、豊富に準備したTCMフォークリフト・アタッチメントの中から、現場にぴったりのアタッチメントをお選びください。

|             |               |               |
|-------------|---------------|---------------|
| ●荷役アタッチメント  | ウィンチ付ヒンジドフォーク | チャージングマニプレータ  |
| 高低マスト       | フォークシフト(油圧式)  | フォージングマニプレータ  |
| フルフリーマスト    | 回転フォーク        | フック           |
| 3段マスト       | サイドシフト        | クレーンアーム       |
| フルフリー3段マスト  | ボールキャリア       | タワーリフト        |
| 2連3段・4段マスト  | エクステンションフォーク  |               |
| 長フォーク       | チャージャ         | ●車体装備品        |
| さやフォーク      | ブッシャ          | ダブルタイヤ        |
| ローラ付さやフォーク  | 幅広フィンガバー      | ユニークタイヤ       |
| ラム          | ロードグラブ        | 鋼製キャブ         |
| ヒンジドフォーク    | ブロックランプ       | タイヤチェーン       |
| 同上用長フォーク    | 間知用ブロックランプ    | 排気浄化マフラ       |
| 同上用スコップ     | フォークランプ       | 黒煙防止マフラ       |
| 同上用さやフォーク   | 回転ロードグラブ      | ウエイト脱着装置      |
| 同上用幅広フィンガバー | 木材クランプ        | サイクロバックエアクリーナ |
| スコップ        | 回転クランプ        | その他           |

## TCM 東洋運搬機

本社 大阪市西区京町堀1-15-10  
 販売事業本部 〒550-006(441)9151代表  
 関東販売本部 東京都港区西新橋1-15-5  
 〒105-003(591)8171代表  
 販売拠点 札幌 ☎011(261)1571 大阪 ☎06(441)5921  
 仙台 ☎0222(95)5877 岡山 ☎0862(64)6050  
 富山 ☎0764(41)1851 高松 ☎0875(82)6111  
 名古屋 ☎052(251)6411 福岡 ☎092(411)5311

<http://www.keiyou.net/>