

TCM フォークリフト

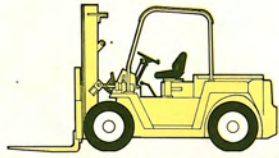

5 トン積

ディーゼル式
FD50



省力化のシンボル

TCM

東洋運搬機

<http://www.keiyou.net/>

ゆとりあるパワーで つむ、はこぶ、おろす。
 重量物荷役に信頼の
 TCM大形リフトがお応えします。



TC

ディー

ゆとりある
 役に
 クリ
 TCM
 と実
 どん
 性十
 ジン
 業を
 スト
 は疲
 形フ
 を採
 位の
 もび
 スト
 クト
 で安

TCM FORK LIFT ATTACHMENT

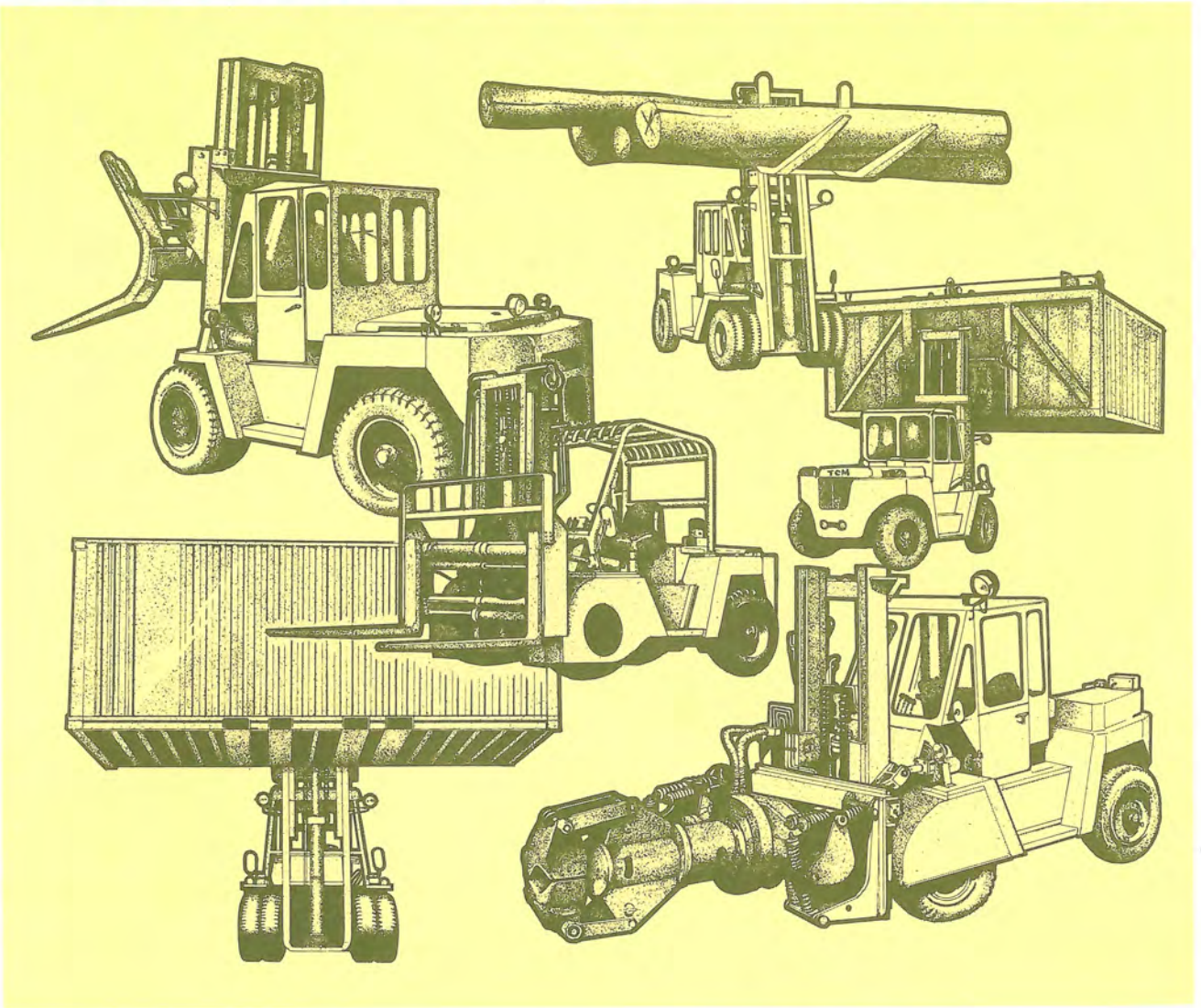

● 豊富なTCMフォークリフト・アタッチメント

TCMフォークリフトには、作業内容に応じてお選びいただける、豊富なアタッチメントを用意しています。また特殊な荷役作業を合理的に処理していただくために、特殊アタッチメントの開発も積極的にすすめています。何なりとご相談ください。

● 荷役アタッチメント

高低マスト・シングルマスト・2連3段マスト・2連4段マスト・長フォーク・さやフォーク・ラム・ヒンジドフォーク・ウィンチ付ヒンジドフォーク・クレイドルフォーク・フォークシフト・回転フォーク・サイドシフト・ボールキャリア・エクステンションフォーク・スタビライザ・チャージャ・プッシャ・プッシュプル・ロードグラブ・ドラムクランプ・ブロッククランプ・間知用ブロッククランプ・フォーククランプ・回転ロードグラブ・回転ドラムクランプ・木材クランプ・回転クランプ・チャージングマニプレータ・フォージングマニプレータ・フック・クレーンアーム・タワーリフト・マリーナフォーク・スコープ・幅広フィンガバー

● 車体装備品

ダブルユニークタイヤ・鋼製キャブ・集中給油装置・排気浄化マフラー・黒煙防止マフラー・給水式水マフラー・バックプザー・機関アワメータ・ウエイト脱着装置・サイクロバックエアクリーナ・防熱装備

● 設備を誇るTCMサービスセンター

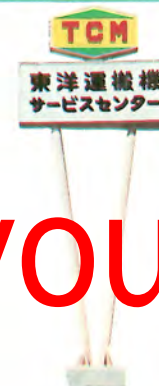

TCMサービスセンター指定
 サービス工場は全国に350か所。
 緑と黄色の看板が目印です。



<http://www.keiyou.net/>

5トン積

TCMフォークリフト



ディーゼル式 **F050** (トルコン式)

ゆとりあるパワーで重量物荷役に活躍する5トン積フォークリフトFD50。

TCMだけがもつ豊富な経験と実績を生かした細心設計でどんな苛酷な作業にも、耐久性十分の強力ディーゼルエンジンを搭載。スピーディな作業を可能にする走行速度とマスト上昇速度。さらに運転席は疲れの少ないセミバケット形フルクライニングシートを採用するなどオペレータ本位の親切機構。重量物荷役にもびくともしない堅ろうなマスト、バランスのよいコンパクトなボディなど強力な機構で安全対策も万全です。

比類ない安定性。長尺物からコンテナまで物流のキメ手としてフル稼動!

独特なトルコマチック式

- ①デファレンシャル
- ②④プロペラシャフト
- ③トランスミッション
- ⑤ポンプ
- ⑥トルクコンバータ
- ⑦エンジン

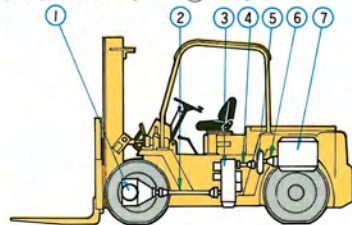

トルコマチック式は、TCMが国内で最初に採用した駆動方式。トルクコンバータとパワーシフトトランスミッションの併用により、わずらわしいクラッチ操作はなく、激しい使用にもビクともしない堅牢さを誇ります。変速レバーがワークレンジにある状態でも、ブレーキペダルを踏むと油圧制御回路が働いて、動車軸への駆動力は切断され、エンジンの全出力は荷役作業に集中できます。さらにインチャージ操作も容易で長時間作業も苦になりません。

居住性のよい運転席



運転席は座り心地のよいフルクライニング付セミバケットシートを採用。最適な運転姿勢が得られるよう、前後140mmのスライドが可能。見やすいメータパネルとあわせて居住性は抜群です。

比類のない安定性



同クラス最長のホイールベース、広いトレッドはバランス良く、低位置の動力伝達機構と相まって、高速旋回や悪路走行でも十分な安定性を発揮します。

スピーディな荷役性能

油圧機構の性能向上によって、フォークの上昇スピードは300mm/sと素早く、苛酷な作業も能率よく処理します。リフトシリンダ下部側にフローコントロールバルブを設け、負荷時の急下降を防止。万一油圧ホースが破損しても荷物の急落下を防ぎ、安全な作業をしていただけます。

標準装備



ヘッドガード リクライニングシート パワーステアリング

楽な換向操作



かじ取り装置は、堅ろうで効率のよいリサーキュレーティングボールナット式ハンドルに、パワーステアリングを併用。小形車同様の運転感覚で、ハンドル操作は軽快そのものです。

前方視野はいたって良好

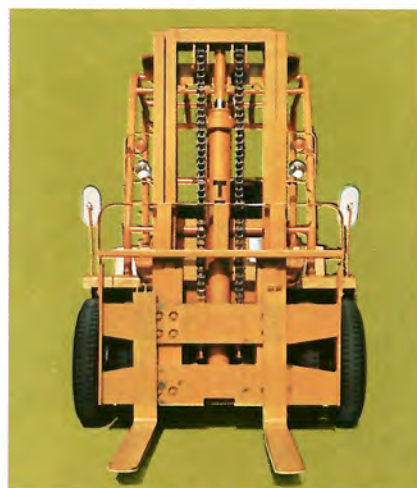

リフトシリンダ径は小さく、マストの内側空間はグンとワイド。低い位置のメータプレートとあいまって、広い前方視野が得られます。

安全性を徹底的に追求



標準装備のヘッドガードは、各国の規格に合致したがん丈設計。もちろん労働安全衛生法にも合格した安全形です。また、保安基準に適合した灯火類を標準装備しているため、屋外作業時の安全性もいちだんと向上します。

強力なネバリ強いエンジン



実績ある「いすゞ」DA220[®]ディーゼルエンジン搭載。定格出力62PSと強力な始動性、加速性にすぐれたネバリ強いターボタイプ。苛酷な重作業でもゆとりあるパワーを発揮します。

小まわり十分 完ぺきな制動



最小旋回半径は3400mm(車体最外部)、最小直角通路幅は2910mm。パワーステアリングの採用とあいまって、狭い現場でも機敏な小まわり性を発揮します。ブレーキはエジェクタ付の真空倍力装置を装備しているため、つねに強力な制動効果が得られます。

効率のよいローラマスト

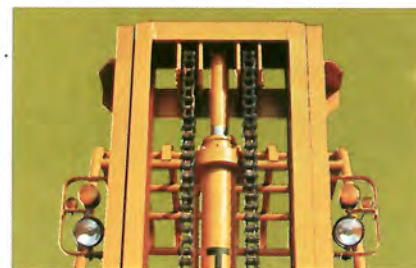

フォークリフトの生命であるマストは、特殊鋼のローラによる転動方式を採用。上昇・下降がスムーズに行なえ、ローラは堅ろうで耐久性にすぐれたグリース密封式。給油の必要もありません。

容易な保守点検



エンジンフードは全開放式。一目でエンジンルームが見渡せます。またバッテリーは座席の右側にあり、サイドカバーをひらけば簡単に点検できます。



<http://www.keiyou.net/>

TCM フォークリフト 5トン積 ディーゼル式 FD50 《標準仕様表》

●性能

最大荷重	5000kg
荷重中心	610mm
最大揚高	3000mm
マスト前傾角	3°
マスト後傾角	10°
上昇速度	300mm/s
最大走行速度	前進20km/h 後進13km/h
最大けん引力 (全負荷)	4200kg
登坂能力 (全負荷)	1/4.5
最小旋回半径 (車体最外部)	3400mm
最小直角通路幅	2910mm

●寸法

全長 (フォーク含む)	4880mm
全幅	1970mm
全高 (フォーク最低)	2685mm

●エンジン

名称	いすゞ "DA220-37" ディーゼル機関
総排気量	4.084ℓ
定格出力	62PS / 2150rpm

●伝動装置

トルクコンバータ名称	ニイカタ "8A-1350"
変速機形式	パワーシフト常時噛み合式

●重量

空車重量	7800kg
------	--------

●その他

駆動形式	前輪駆動式
前車輪	4×7.00-20-10PR (I)
後車輪	2×7.00-20-10PR (I)
かじ取り形式	後輪かじ取り式
ブレーキ装置 (常用ブレーキ)	前輪制動 内部拡張油圧式真空倍力装置付
" (駐車ブレーキ)	推進軸制動 外部取縮機械式

■この仕様は性能向上のため予告なく変更することがあります。

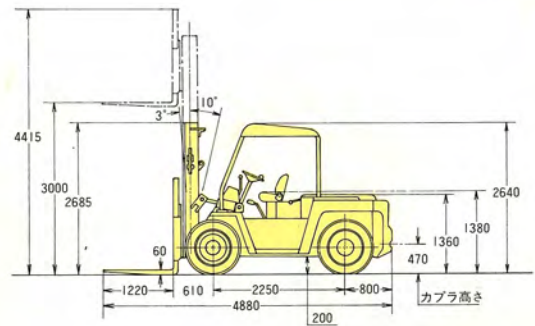
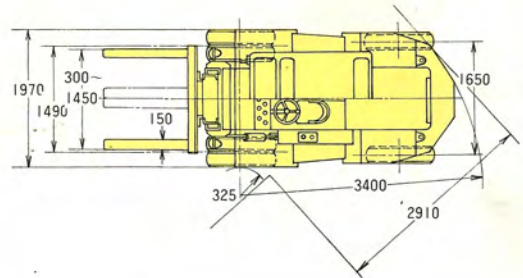

荷重表

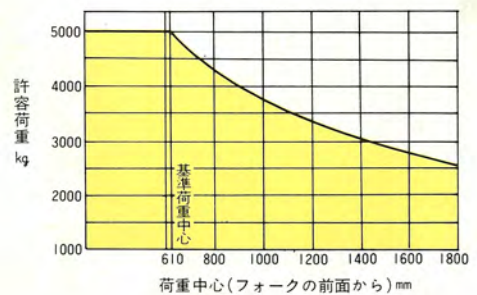

TCM 東洋運搬機

本社 大阪市西区京町堀 2-1-18
 〒550-006 (441) 9151 代表
 販売事業本部 東京都港区西新橋 1-15-5
 〒105-003 (591) 8171 代表
 製造事業部 亀ヶ崎・滋賀
 主要販売網 全国主要都市

<http://www.keiyou.net/>