

# TCM

## FORK LIFT TRUCKS

# FD80Z7

●DIESEL TYPE



<http://www.keiyou.net/>

J-ラグタイヤはオプション

# TCM フォークリフト FD80Z7



楽々軽快な運転操作  
豪快なけん引力  
スピーディな荷役性能  
抜群の安定性  
容易なメンテナンス  
など頂点を極めて待望の  
8t車登場。

## すべては

### ●よりワイドな視界のビューマスト

左右のリフトシリンダとリフトチェーンは、視界の妨げにならないようにレイアウト、よりワイドな視界を確保しました。

### ●使う人の立場

適正な位置に配  
ダールヘッド、見や  
易さを重視しまし



### ●使いやすいコラムシフト式チェンジレバー

1本のレバーで前後進、速度変換操作ができるコラムシフトタイプ、操作がしやすく、優れた機動性を発揮します。

### ●狭い場所でも軽快なハンドル操作が行えるパワーステアリング

### ●操作しやすいワンタッチ式パーキングブレーキ、エンジンオートストップ



駐車ブレーキレバーは、ワンタッチで倒すだけ、強力なブレーキ力が得られます。また、エンジンの停止はガソリン車と同じようにスイッチをOFFにするだけでエンジン停止が行なえます。

### ●車体の振動を緩和するサスペンションシートを標準装備

オペレータの体重に合わせてサスペンションに調整でき、疲労軽減に役立ちます。



<http://www.keiyou.net/>

# これにハイグレードな 8t積パワフルフォーク!

## ●使う人の立場に立ったコックピット

適正な位置に配置されたレバー類、踏みやすい角形ペダルヘッド、見やすいメータ類、広々とした足元など使い易さを重視しました。



## ●燃費が良く、始動性に優れたハイパワー直噴6気筒エンジン搭載

総排気量  
**5785cc**  
定格出力  
**105PS**  
最大トルク  
**40.5kg-m**  
(1600rpm)

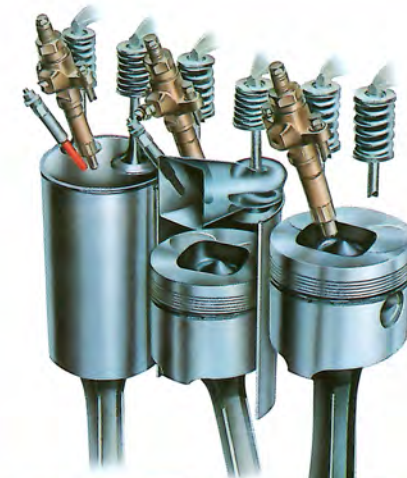

## ●効きの良いディスクブレーキを採用

どんな作業状況でも確実に制動する信頼性に富んだディスクブレーキを採用。耐久性にも優れています。

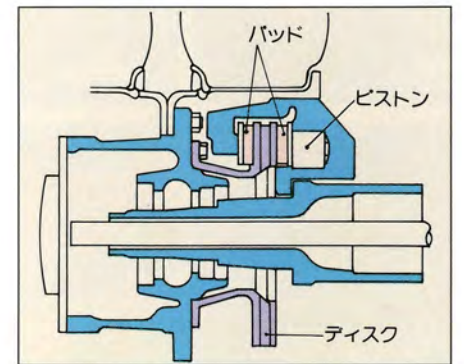

## ●保守点検が一段と容易に

軽い力で大きく開放できるステーダンパ付のボンネット。日常の点検、整備がさらに容易になりました。



## ●油満式リフトシリンダ

シリンダ内部を常に油で充満させシリンダの信頼性を向上させました。

## ●給油個所の低減

リアアックスルの無給油化と合わせて、トラッグリンク、ブレーキペダルなども無給油化をはかりました。

## ●サイクロンエアクリーナ

通常のエアクリーナではとれなかった細かい粉塵もシャットアウト、エレメントの目づまりによるエンジン出力低下が少なく、エンジンの始動性、耐久性を大きく向上させます。

## ●このクラス最大の燃量タンク(120ℓ)

## ●抜群の荷役性能、圧倒的なけん引力、安定性十分なロングホイールベースで作業効率を一段とアップ

リフトスピードも素早く、大きなフリーリフト、エンジンパワーを無駄なく伝えるフリーホイール付トルクコンバータの採用で重作業に抜群の力強さを発揮します。



<http://www.keiyou.net/>

# TCM FORK LIFT TRUCKS FD80Z7

## ■外形寸法図

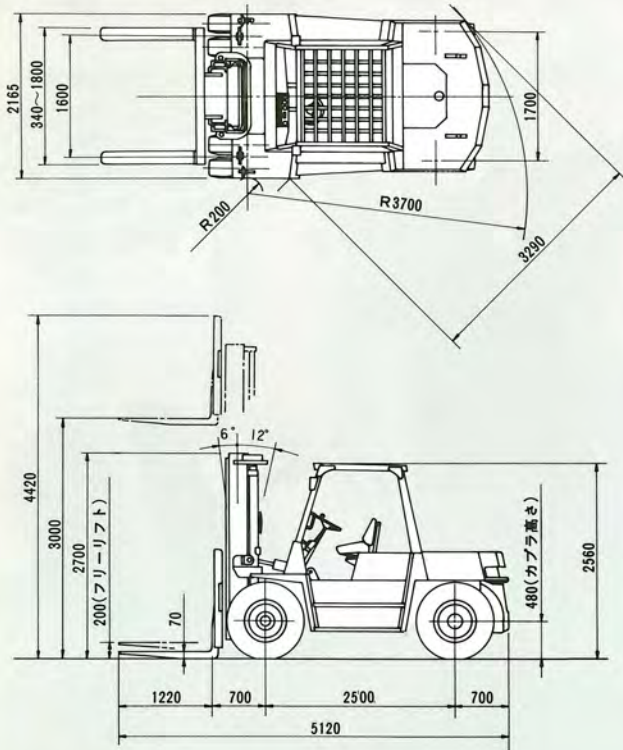

## ■標準仕様

		FD80Z7
<b>■性能</b>		
最大荷重		8000kg
荷重中心		600mm
最大揚高		3000mm
フリーリフト量		200mm
上昇速度：無負荷		410mm/s
：負荷		380mm/s
マスト傾斜角度：前傾/後傾		6°/12°
最大走行速度：前進		29km/h
：後進		29km/h
最小旋回半径：車体最外側		3700mm
最小直角通路幅		3290mm
<b>■寸法・重量</b>		
全長		5120mm
全幅		2165mm
全高：マスト		2700mm
：ヘッドガード部		2560mm
：フォーク上昇時		4420mm
ホイールベース		2500mm
トレッド：前輪		1600mm
：後輪		1700mm
フォークオーバーハング		700mm
フォーク長さ		1220mm
フォーク調整間隔		340~1800mm
最低地上高		245mm
車両重量		10850kg
<b>■エンジン</b>		
型式		いすゞ*6BD1*ディーゼルエンジン
総排気量		5.785ℓ
定格出力		105PS/2000rpm
最大トルク		40.5kg-m/1600rpm
<b>■タイヤ</b>		
前輪		9.00-20-12PR
後輪		9.00-20-12PR

\*本仕様は性能向上の為、予告なく変更することがあります。

## ■荷重表

### FD80Z7

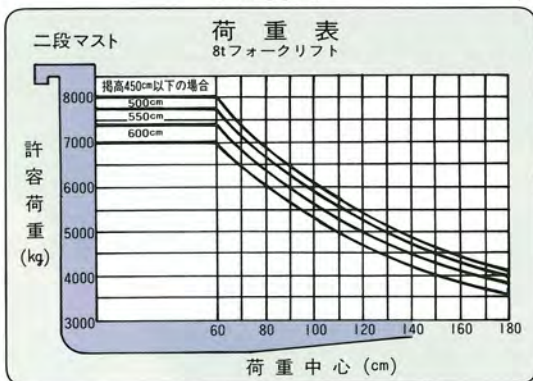

## ■アタッチメント

### 車体用アタッチメント

●高低マスト ●フルフリー三段マスト ●ワイドフィンガバー ●アップライトマフラ ●触媒マフラ ●黒煙防止マフラ ●騒音防止キット ●ウエイト脱着 ●雪寒仕様 ●キャビン ●カーヒータ ●右側チェンジレバー ●オービットロール ●ティルトハンドル ●ウォークセパレータ ●ティルトシリンダブーツ ●Jラグタイヤ ●ユニークタイヤ ●後部作業灯 ●黄色回転灯 ●バックブザー ●消火器

### 荷役アタッチメント

●ヒンジドフォーク ●ヒンジドフォーク用(長フォーク・ワイドフィンガバー・スコープ・さやフォーク) ●サイドシフト ●フォークシフト ●ロードグラブ ●回転フォーク ●ラム ●さやフォーク

●ヒンジドフォーク・キャビン付



**TCM<sup>®</sup> 東洋運搬機株式会社**

販売店

本社 / 大阪市西区京町堀1-15-10 〒550 ☎06(441)9151 代表  
東京支社 / 東京都港区西新橋1-15-5 〒105 ☎03(591)8171 代表

<http://www.keiyou.net/>