

TCM FORK LIFT TRUCKS

ビュ-マストフォーク

FVD35<sub>Z5</sub>

FVD38<sub>Z</sub>

FVD40<sub>Z2</sub>

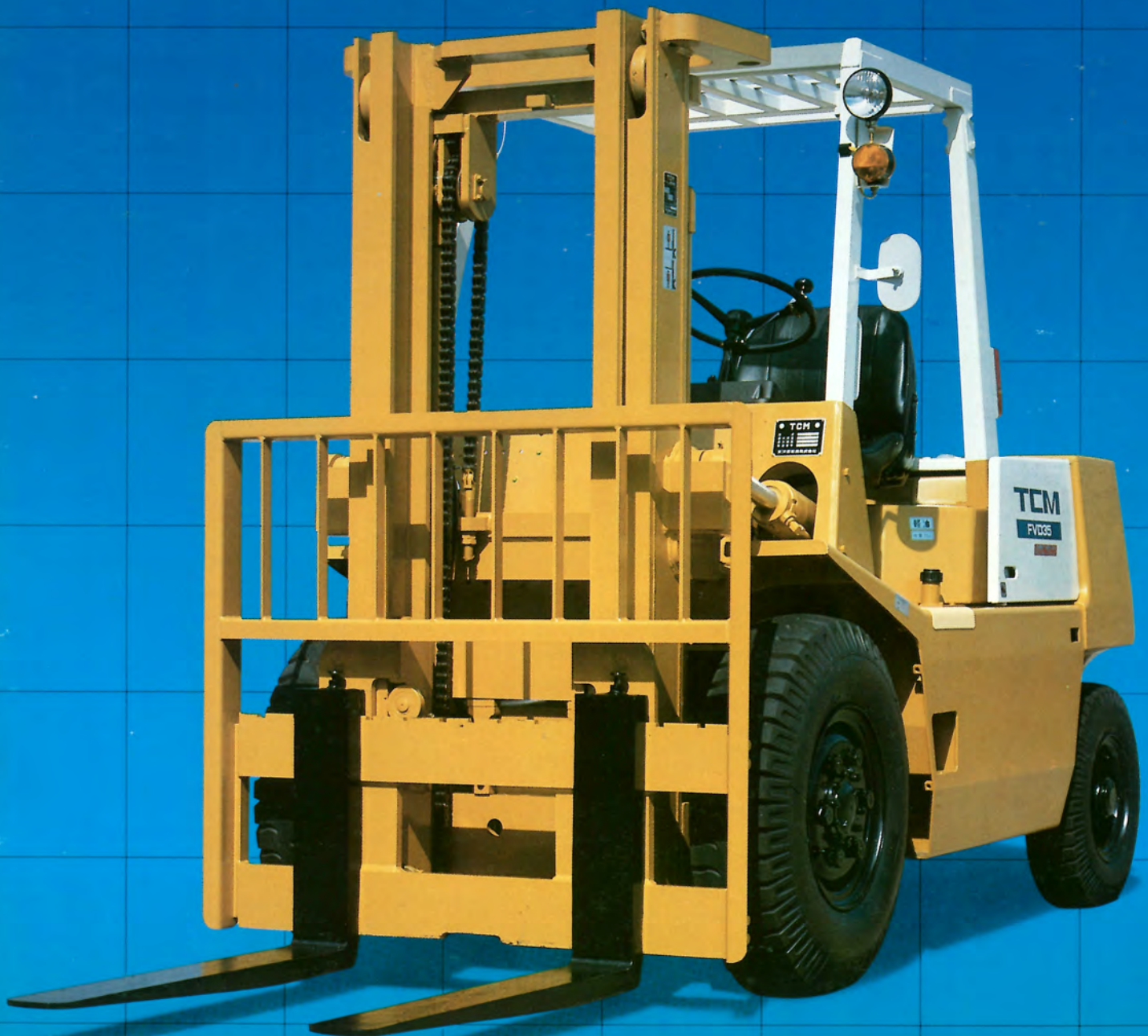

<http://www.keiyou.net/>

# TCM

ワイドな視界、ビッグなパワーで新登場！ TCMの自信作です。オペレータの意見を尊重した「静かで、タフで使い易い車」をその徹底した設計思想に基づいて完成した80年代のフォークリフトFVD35シリーズ。安全性と作業効率の高いワイドな視界のビューマストを標準装備、静かでパワフルな6気筒エンジンを搭載、斬新なローシルエットスタイル、世界各国の規格を満足する剛性の高いヘッドガードなど省力化のバイオニアTCMならではの最新製品です。

## ズバ抜けた操作性, 機動性, 居住性。



### レバー、ペダル類の適正配置

人間工学に基づき適正な距離に配置されたレバー、ペダル類、見やすい艶消しブラックメータパネル、幅広で背もたれの高い新形シートの採用など長時間作業にも疲れないオペレータ尊重の安全設計です。



総排気量4978cc  
定格出力70PS/2000rpm  
最大トルク26kg・m/1400rpm

### 低騒音、省エネルギーのパワフルな6気筒エンジン搭載

低速で高トルクを生み出す6気筒ハイパワー“いすゞD500型エンジン”を搭載。耐久性、経済性、サービス性に優れ、低振動、低騒音を実現、快適に作業がおこなえます。

6気筒エンジン搭載により例えば従来のフォークに比べ1時間に25回の荷役作業を30回まで可能にし、1作業当たり10%もの燃費が節約されます。

### 作業性が一段と向上

- 優れた加速性  
3.9秒/10m(トルコン車)
- 国産No.1のリフトスピード  
430mm/s
- 国産最少級の旋回半径  
2720mm(FVD35)  
2780mm(FVD38)  
2780mm(FVD40)

### 切れ味鋭いパワーステアリング

フィンガータッチで“くるり”と回転、重い荷物もラクラク操れるパワーステアリング、ひんばんな切り返してもオペレータに疲労を与えず快適に作業がおこなえます。



### 除塵効率(99.9%以上)の高いサイクロパックエアクリーナ

粉塵の多い場所でもエンジンの耐久性を大きく向上させる高性能エアクリーナ採用。大きなダストを遠心分離させることにより、エレメントの目づまりもなく長もちさせます。さらにダスト自動排出装置付なので自動的に水とダストを排出、ダストカップの掃除の手間を省き維持費も安くすみます。

### エンジン停止はワンタッチ



ディーゼル車に初めて採用。ガソリン車と同じように、キー操作だけでエンジン停止がおこなえます。



### 抜群の安定性

全高を低くし、車両重心を低い位置に設定したため、重作業でもびくともしない余裕あるバランスを保ちます。

### 機能美あふれたグッドデザイン

新鮮で安定感あふれるツートンカラーの明るいデザイン、広いトレッド、長いホイールベースなどフォークリフトとしての安全・安定機能を強調させたスタイルです。

両サイドから乗り降りできる大きなステップと、特にヘッドガード左側支柱に設けた乗降用グリップで、乗り降りはラクラク安全です。



### 優れたメンテナンス性

後方に大きく開放できるフルオープンタイプのボンネット採用によりシートごと持ち上げなくてよいので軽い力で開閉することができ日常の点検、整備が一段と楽におこなえます。

<http://www.keiyou.net/>

# 視界の良さと安全設計を追求したビューマストフォーク。今、あらゆる業種で活躍中!!

3.5t/3.75t/4t積



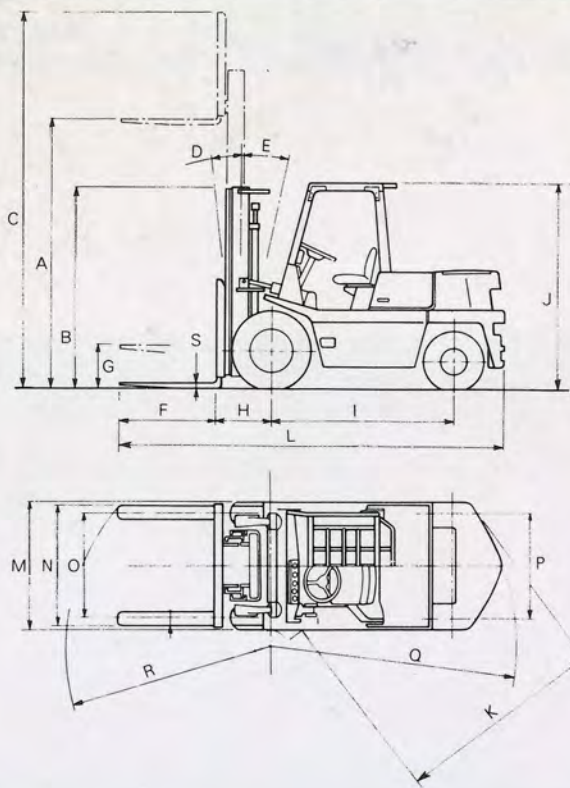

記号	名称	FVD35z5	FVD38z	FVD40z2
A	最大揚高	3,000	3,000	3,000
B	マスト高さ	2,210	2,210	2,210
C	作業時最大高さ	4,265	4,265	4,265
D	マスト傾斜角(前傾)	6°	6°	6°
E	マスト傾斜角(後傾)	12°	12°	12°
F	フォーク長さ	1,070	1,070	1,070
G	フリーリフト	300	300	300
H	フォークオーバーハング	595	595	595
I	ホイールベース	2,000	2,000	2,000
J	ヘッドガード高さ	2,275	2,275	2,275
K	最小直角通路幅	2,450	2,500	2,500
L	全長	4,220	4,250	4,250
M	全幅	1,400	1,400	1,400
N	フォーク調整間隔	300~1,290	300~1,290	300~1,290
O	トレッド(前輪)	1,140	1,140	1,140
P	トレッド(後輪)	1,190	1,190	1,190
Q	最小旋回半径	2,720	2,780	2,780
R	前旋回半径	2,270	2,270	2,270
S	フォーク厚さ	50	50	50

(mm)

●アタッチメント

ヒンジドフォーク/サイドシフト/フォークシフト/ロード  
 グラブ/回転クランプ/回転フォーク/ラム/高低マスト/  
 フルフリー三段マスト/ダブルタイヤ/パワークラッチ

荷重表

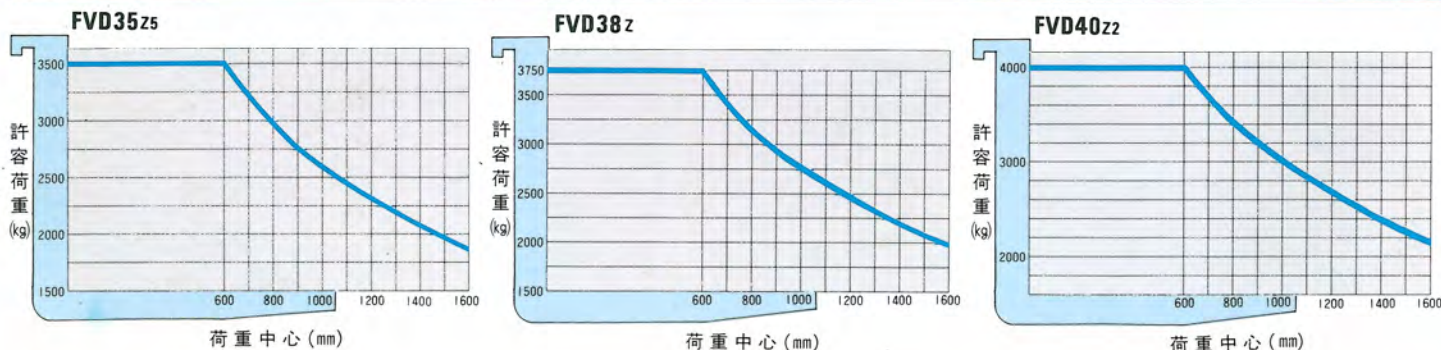

標準仕様

	FVD35z5	FVD38z	FVD40z2
●性能			
最大荷重 kg	3,500	3,750	4,000
荷重中心 mm	600	600	600
最大揚高 mm	3,000	3,000	3,000
フリーリフト mm	300	300	300
上昇速度 mm/s 負荷—無負荷	430—450	430—450	430—450
最高走行速度 km/h 前進—後進	19—19	19—19	19—19
最小旋回半径 mm	2,720	2,780	2,780
●寸法・重量			
全長 mm	4,220	4,250	4,250
全幅 mm	1,400	1,400	1,400
●機関			
全高(ヘッドガード) mm	2,275	2,275	2,275
軸距 mm	2,000	2,000	2,000
自クラッチ—トルコン重 kg	6,070—6,130	6,180—6,240	6,390—6,450
形式	いすゞD500	いすゞD500	いすゞD500
総排気量 ℓ	4.978	4.978	4.978
定格出力 PS/rpm	70/2,000	70/2,000	70/2,000
●車輪			
前車輪	9.00-16-14PR	9.00-16-14PR	9.00-16-14PR
後車輪	7.00-12-12PR	7.00-12-12PR	7.00-12-12PR

※本仕様は性能向上のため予告なく変更することがあります。

省力化のシンボル



本社 大阪 550 大阪市西区京町堀 1-15-10  
 販売事業本部 ☎06(441)9151 代表  
 関東販売本部 〒105 東京都港区西新橋 1-15-5  
 ☎03(591)8171 代表  
 販売拠点 札幌 ☎011(261)1571 大阪 ☎06(441)5921  
 仙台 ☎0222(95)5517 岡山 ☎0862(64)6050  
 富山 ☎0764(41)1851 高松 ☎0878(82)6151  
 名古屋 ☎052(21)6411 福岡 ☎092(41)5211

販売店

<http://www.keiyou.net/>