

**TCM**

**WHEEL LOADER**

**L-SERIES**

**L13/L16/L19**

<http://www.keiyou.net/>



# Basic

使いやすさ、デザイン、安全性。すべて使う人を基本に考えたベーシックの概念。  
その答えが、このLシリーズです。

<http://www.keiyou.net/>

## 頼れる仲間のように…

TCMの開発コンセプトは、常に「人」を中心に考えています。オペレーションする人、現場で様々な作業に従事している人。このような人々が、快適に安心して、しかも効率的に作業できる製品・環境を提供することが、私たちの役割です。そのため、製品に反映する機能は、ベーシックな事柄となります。静かな作業環境、ゆとりのあるエンジン。優れた操作性。多くの人々に愛されるデザイン…。Lシリーズは、現場の信頼を裏切らない、頼れる「仲間」でありたいと思っています。



# 主張するデザインと静かな作業環境

WHEEL LOADER  
**L-SERIES**  
L13/L16/L19

オレンジイエローとグレーの  
ツートンで登場した、  
Lシリーズ。  
ラウンドラインのカウンタウェイトや  
テーパーラインのフードなど、  
優しさと力強さの調和です。  
更に、斬新なイメージを与えるのが、  
曲面ガラスを採用したニューキャブ。  
広い視界を確保し、  
オペレーターの操作環境を  
快適なものに変えました。  
また、大きく改良の手が加えられたのが、  
内外騒音の低減。dB値が実証する通り、  
より静かな環境を実現しています。

## 快適な作業環境を実現する充実したデザイン

- 曲面フロントガラスのニューキャブ
- 視界を重視したガラスレイアウト
- 開広部の大きいフルオープンパネル
- テーパーラインのフード、リヤゲリル
- オレンジイエローとグレーのニューカラーリング
- 埋め込み式リヤコンビネーションランプ
- コンパクトな幅狭ウエイト(L13)



排出ガス規制適合エンジン搭載

<http://www.keiyou.net/>



# 外部環境は厳しくとも、キャブ内は別天地



クラストップレベルの低騒音・低振動環境を確保。耳元騒音も格段に低減しています。キャブ内に搭乗してまず気づくのは、キャブ内のイメージが一新されたこと。見やすいクラスターメータ、樹脂を多用したダッシュボードやハンドルポストカバー、デラックスシートなど快適空間を実現しました。更に、フロントガラスが曲面になり、前方視界が改善されたほか、後方側面部にもガラス窓が追加され、後部の確認も容易になりました。悪天候や埃っぽい環境に際しても、大型ワイパーが効率よく視界を確保します。またエアコンは新フロン対応のエアコンを搭載。容量をアップするとともに吹出口を前面に設置し、猛暑や極寒下の作業でも快適な環境を実現します。

## ●L19 ROPSキャブ<sup>※</sup>、シートベルト標準装備

### 低騒音・低振動設計

低騒音エンジンの搭載や、トランスミッションのギア音対策、また油圧バルブ類のラバーマウント化など、数々の騒音対策により低騒音、低振動を実現。建設省の低騒音基準値を標準車でクリアしました。さらに静かな低騒音タイプ“SS仕様”（L16、L19）、超低騒音タイプ“SSS仕様”（L13）もオプションで用意しています。

●耳元騒音  
キャブ付

**75dB(A)**

●周囲7m騒音  
(エネルギー平均値)

**75dB(A)**

### 曲面フロントガラス

曲面フロントガラスとピラーの幅を狭くし視界を一段と向上させました。フロントガラスは着色ラミネート入りで、まぶしさからオペレータを保護。また衝突などで万一破損したときも、飛散しない安全ガラスを使用しています。キャブ内容積は現行車より10%アップの広々空間です。



●（L13、L16のキャブはオプションです。）  
※転倒時、および落下物からオペレータを保護する構造のキャビン。

### デラックスシート



L19は布張りデラックスサスペンションシートを標準装備。他の車種はオプションで装着が可能です。



またL13にはリクライニング付デラックスシートを採用しています。

### 内装を樹脂化

ダッシュボードとハンドルポストカバーを樹脂化し、耐久性および美観を向上させています。

### 大型フロントワイパー

一拭きで視界を広々と確保する、大型フロントワイパーを採用。ワイパーモーターは下置きにしています。



### その他の装備・特徴

- オートチューニング・デジタル時計付ラジオ（キャビン付）
- 樹脂成形クロス張りルーフ（キャビン付）
- 大型バックミラー
- 騒音・振動を軽減する厚口ゴム製フロアマット

⚠ 警告 切羽での採石や、崖の上の走行など、落石または車両の転落、転倒の恐れのある作業においては、ROPSキャビンを着用下さい。未装着のまま作業しますとオペレータが落石、転落、転倒などにより負傷する恐れがあります。

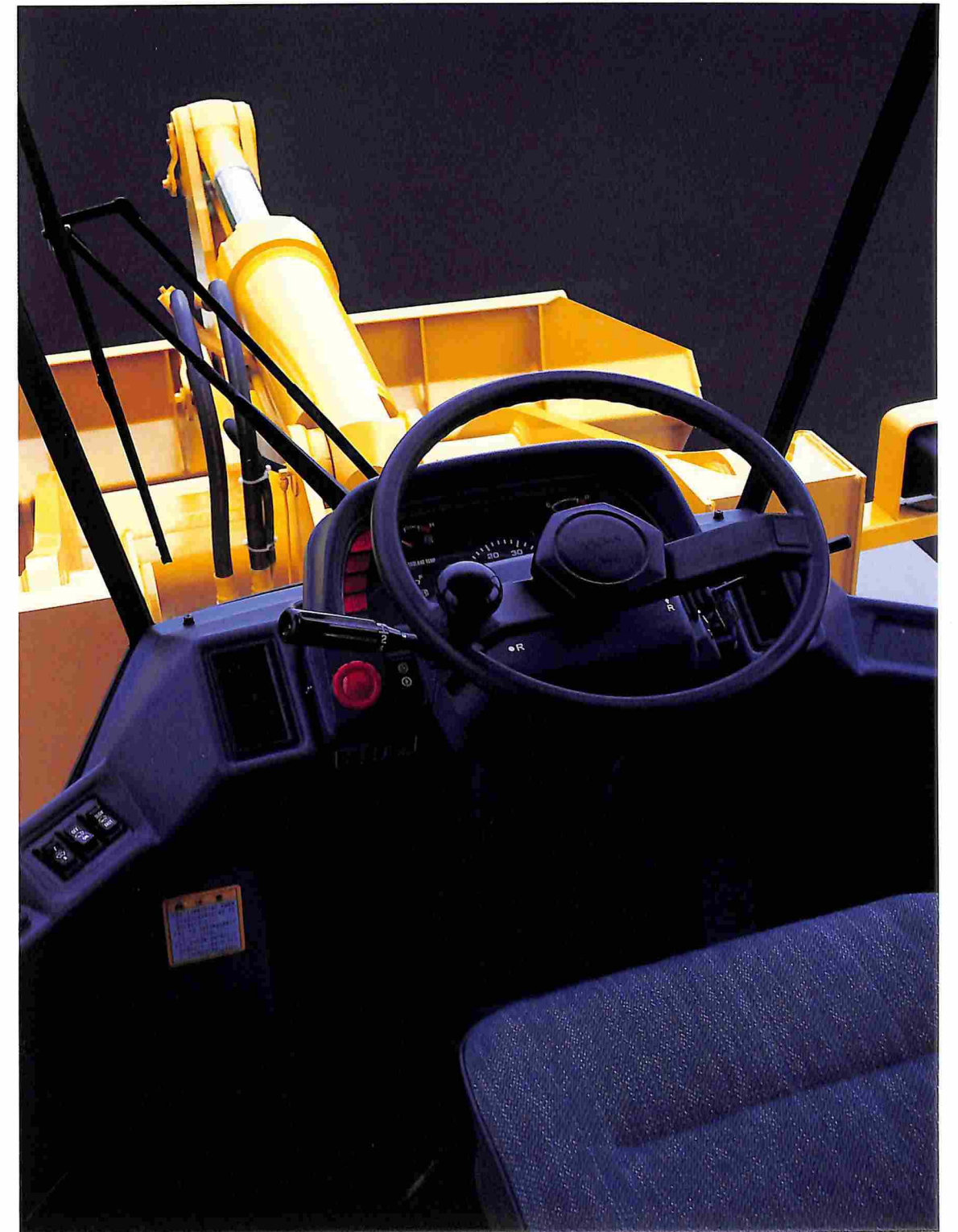

<http://www.keiyou.net/>



# 目指したのは、自分の手足のような動き

環境にやさしい新型の排出ガス規制適合エンジンを、全車種に搭載。ターボエンジンも加わり、よりパワーアップしています。気になる操作性においては、軽々と操作できる新型電気式トランスミッションコントロール、けん引力の必要な掘削時にはスイッチを押すだけでよいDSS機構、積込時や坂道発進でもラクラク操作のインテグレーションスイッチなど、様々な現場ニーズに対応できる機能を備えています。車両状況の把握では、クラスタメータでオペレーターに必要な情報を見やすく表示しています。また、湿式パーキングブレーキ、全油圧式ブレーキなど、制動操作も万全な安全対策がなされています。そのほか、メンテナンス面においてもカートリッジ式エレメントなど細かい配慮を行っています。

## 排出ガス規制適合新型エンジンを搭載



L19

L13/L19はターボエンジンを搭載。更にはすべてのエンジンが、燃料噴射時期や噴霧の最適化、燃料室形状の改善などにより、排出ガスをよりクリーンに。炭化水素(HC)、窒素酸化物(NOx)、一酸化炭素(CO)、黒煙などの量が建設省排出ガス規制の基準値をクリアしています。



**L13** A-6BGIT  
ターボエンジン **88ps**

**L16** A-6BGIT  
エンジン **110ps**

**L19** A-6BGIT  
ターボエンジン **125ps**

## 新型電気式トランスミッション コントロールレバー

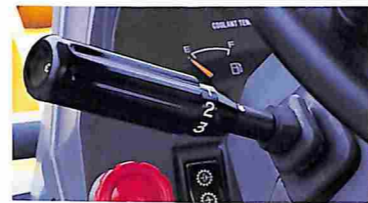

前後進・\*4段変速ともにモジュレート機構を採用し、操作は軽くフェューアタッチが自慢。ショックの少ない、快適な運転を約束します。

※(L13)は3段変速。

## オートマチックトランスミッション

オプションとしてL16・L19に搭載できます。

## DSS(ダウンシフトスイッチ)機構

作業は2速で。けん引力の必要なときには、DSSを押すだけで自動的にシフトダウンし、強力な掘削力を発揮します。この機構により作業が確実にスピードアップします。



※DSS特許取得  
※特許第1846491号  
(U.S. Patent No.4610178)

## インテグレーションスイッチ

ダンプ接近作業や坂道発進などが楽に行えるインテグレーションスイッチを採用。

## カートリッジ式エレメント

エンジンオイルをはじめ、フェューエル、トランスミッションなどの各フィルタ類は、ワンタッチ交換式。

## ウォータセジメンタの採用

燃料の水分を分離し、インジェクションポンプやエンジンの耐久性を向上。  
(L16、L19)

## 見やすいクラスタメータ



車両の状態が一目でわかるクラスタメータを採用。メータ類はアナログ針で視認性が良いため、操作中でも確実に車両の状態が確認できます。

## 開閉式グリル

L13にはリヤ部分に開閉式グリルを採用、メンテナンスが容易に行えます。



## 湿式パーキングブレーキ

パッドの調整が不要でディスク寿命も半永久的。操作はワンタッチのノブ式で引きずり防止機構付です。

## 全油圧式フルパワーブレーキ

全油圧式のためブレーキラインの凍結がなく水抜作業も不要です。またL13には油圧倍力式ブレーキを採用しています。

## 乗降のラクな大型ステップ

雨の日でも安心な、滑り止めのついた階段式大型ステップを装備。乗降がより安全に。  
(L16・19)



## ビューゲージで油量をチェック

油量などすべて地上で簡単にチェックできます。(トランスミッション油量、作動油量)



## いたずら防止のバンダリズムキット

燃料キャップ、サイドパネルなどはエンジンキーで施錠可能。作動油、トランスミッションオイルキャップもロック機構付。



①フェューエルキャップ ②作動油タンクキャップ  
③トランスミッションオイルキャップ ④バッテリーボックス  
⑤サイドパネル ⑥キャブドア

## 後方に注意を促すバックブザー

後方の作業員に注意を促すとともに、前後進の誤操作もなくなり安全が確保されます。

## 安心して点検できるファンガード

エンジン点検中の事故を防ぐため、ファンの前面に網目のガードを設置。

## 誤作動をなくすニュートラルスタータ

ニュートラルレンジでないとエンジンが始動しませんので誤作動による急発進の心配がありません。

## 安全デカールを貼付

注意を要する箇所にはISO基準に準じたデカールを貼付しています。

## その他の装備・特徴

- 荷役レバーは操作性に優れたモノレバーを採用
- ピン部Oリングシールの採用
- 損傷を防ぐ埋込み式リアコンビネーションランプ(L16、L19)
- ワイドトレッド化により左右安定を向上(L13)
- ラジエーターリザーブタンクを設置
- 障害物に接触しにくい幅狭ウエイト(L13)



<http://www.keiyou.net/>



# SPECIFICATIONS

WHEEL LOADER	L13	L16	L19
<b>●性能</b>			
バケット容量(山積)	m <sup>3</sup> 1.3	1.6	1.9
常用荷重	kg 2080	2560	3040
走行速度(前進/後進) 1速	km/h 7.5/7.5	7.5/8.0	8.0/8.0
2速	13.7/13.7	13.0/13.5	13.5/14.0
3速	34.5/34.5	21.5/22.0	21.0/21.5
4速	—	34.5/35.0	34.5/35.0
ブーム上昇/ブーム下降/バケット前傾時間	s 5.2/3.0/1.1	5.7/3.0/1.2	5.9/3.0/1.4
最大けん引力	kg 7500	9000	10000
登坂能力	25°	25°	25°
ブレークアウトフォース(バケットシリンダ)	kg 6600	8500	10000
アーティキュレート角度	40°	40°	40°
最小旋回半径 最外部	mm 5150	5430	5720
最外輪中心	4400	4690	4990
<b>●寸法</b>			
全長(バケット地上)	mm 6000	6350	6750
全幅(バケット/車体)	mm 2340/2180	2480/2320	2480/2410
全高	mm 3060	3150	3140
軸距	mm 2550	2700	2900
輪距(前後輪とも)	mm 1725	1820	1960
ダンピングクリアランス(45°前傾)	mm 2700	2750	2760
ダンピングリーチ(45°前傾)	mm 1000	1000	1070
バケット前傾角(バケット最高)	48°	48°	48°
バケット後傾角(バケット運搬)	50°	50°	50°
最低地上高(センターヒンジピン)	mm 390	410	400
自重	kg 6570	8250	9990
<b>●構造</b>			
機関名称	いすゞA-4BGITディーゼルエンジン	いすゞA-6BGIディーゼルエンジン	いすゞA-6BGIディーゼルエンジン
機関形式	4サイクル水冷直列4気筒直接噴射式、ターボ付	4サイクル水冷直列6気筒直接噴射式	4サイクル水冷直列6気筒直接噴射式、ターボ付
総排気量	4.329 ℓ	6.494 ℓ	6.494 ℓ
定格出力	88ps/2100rpm	110ps/2300rpm	125ps/2200rpm
制動装置	湿式ディスク 前後輪別制動 油圧倍力式	湿式ディスク 前後輪別制動 全油圧式	湿式ディスク 前後輪別制動 全油圧式
タイヤ	16.9-24-10PR L-2	18.4×24-10PR L2	17.5×25-12PR L2
燃料タンク容量	130 ℓ	170 ℓ	170 ℓ

●この仕様は性能向上のため予告なく変更することがあります。

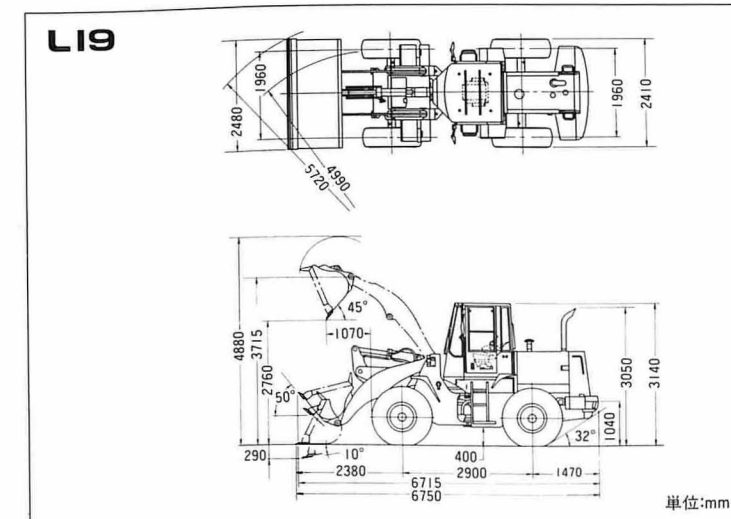
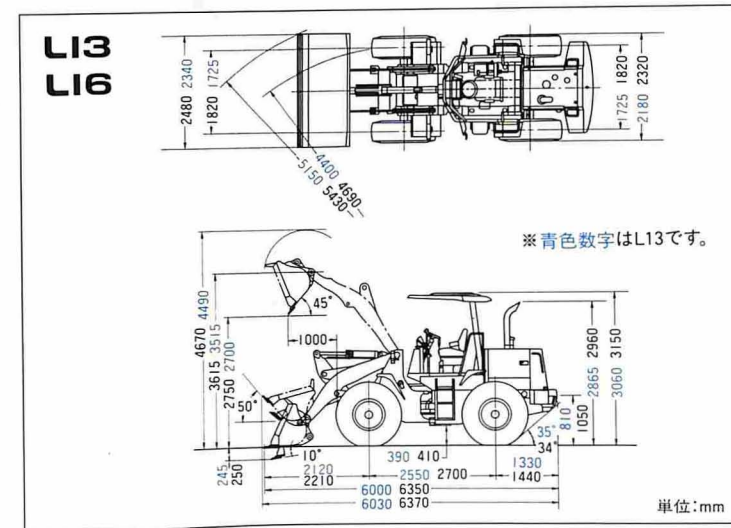

## OPTION

- 瓜付バケット ●軽荷重バケット
- ロガー ●フォーク
- ハイリフトアーム ●ワンタッチカブラ
- ROPSキャブ・シートベルト(L19は標準装備)
- ROPS
- 低騒音仕様“SS”(L16, L19)
- 超低騒音仕様“SSS”(L13)
- オートマチックトランスミッション(L16, L19)
- リヤフルフェンダ
- アンチピッチングシステム  
(走行振動抑制装置)
- 寒冷地仕様 など

### 皆様のサポートは TCMのTUS(タス)システムに お任せください。

いつでも、どこでも、TCMホイールローダが高稼働できるように、と願うTUSシステム。

- ◆オイル分析による予知診断サービス
- ◆本部と各部品センターのオンラインによる迅速な部品供給
- ◆診断車によるピフォアサービス

など——  
ホイールローダに関することは何なりとお申しつけのうえ、TUSシステムを身近にご利用ください。

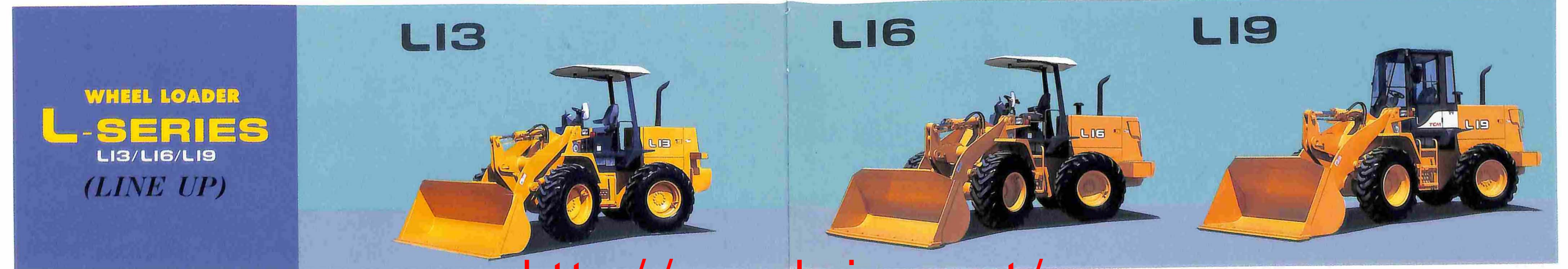

<http://www.keiyou.net/>



**TCM** 東洋運搬機 株式会社

本 社 / 〒550 大阪市西区京町堀1-15-10 ☎ 06(441)9151  
営業本部 / 〒105 東京都港区西新橋1-15-5 ☎ 03(3591)8171  
工 場 / 竜ヶ崎工場・滋賀工場

<http://www.keiyou.net/>

カタログ名 WS12-L13/L19  
T:971205(TA-054)