

WHEEL LOADER

L16-3

バケット容量1.6m³

中型ホイールローダ



作業がしやすい

■ 優れた登坂走行性

- HSTブレーキにより坂道発進、かき上げ作業も簡単。

■ 前方・後方視界の改善

- 全面ガラスモールの廃止により、ガラス面積を拡大。



- リヤグリルのテーパ化により、後方視界を向上。

■ 掘削性能の改善

- けん引力とバケット油圧力のバランスを最適にマッチングさせ、パワフルな掘削作業を実現。

掘起力(バケットシリング)
79.4kN(810kgf)

快適に運転できる

■ ペダル、レバーの操作性向上

- ブレーキペダル踏力軽減(ストローク減)

20%軽減

- ハンドル操作力軽減

20%軽減

- ステアリング回転数

15%低減(4.7→4.0回)

■ トランスミッション操作性向上

- QSS(クイックシフトスイッチ)を標準装備し、わずらわしい変速操作から開放。

■ キャブ内装のデラックス化

- スイッチ集中配置により操作性向上。
- フロントサイドデフロスタを装備。オプション



環境にやさしい

■ クリーンエンジン搭載

- 排ガス2次規制対応エンジン搭載
4B61Tエンジン

総排気量 4.3290

80.9kW(110PS)



■ 低騒音

- 国土交通省指定、新低騒音基準をクリア。



■ 密閉型湿式パーキングブレーキ

- 周囲へのブレーキライニング磨耗粉の飛散を防止、泥水の中でも確実な制動力を発揮します。

<http://www.keiyou.net>

WHEEL LOADER L16-3 標準仕様



性能		
バケット容量 (山積)	m ³	1.6
常用荷重	kg	2,560
走行速度 (前進/後進)	Lo(1速)km/h	12.5/12.5
	Hi(2速)km/h	34.5/34.5
ブーム上昇/ブーム下降/バケット前傾時間	s	5.6/3.0/1.2
登坂能力		25°
ブレークアウトフォース (バケットシリンダ)	kN(kgf)	79.4(8,100)
アーティキュレート角度		40°
最小旋回半径	最外部	mm
	最外輪中心	mm

寸法		
全長 (バケット地上)	mm	6,360
全幅 (バケット/車体)	mm	2,480/2,320
全高 (キャブ)	mm	3,150
軸距	mm	2,725
輪距 (前後輪とも)	mm	1,820
ダンピングクリアランス (45° 前傾)	mm	2,750
ダンピングリーチ (45° 前傾)	mm	1,020
ピンジピン高さ	mm	3,615
バケット後傾角 (バケット運搬)		50°
バケット前傾角 (バケット最高)		48°
最低地上高 (センターピンジピン)	mm	375
運転質量	kg	8,370

構造	
機関名称	いすゞDD-4BG1Tディーゼルエンジン
機関形式	4サイクル水冷直列4気筒直接噴射式、ターボ付
総排気量	4.329 ℓ
定格出力	80.9kW(110PS)/2200r.p.m
駆動形式	HST
制動装置	前後輪別制動 湿式ディスク油圧倍力式
タイヤ	18.4-24-10PR L-2
燃料タンク容量	155 ℓ

- ### 主要標準装備
- ダブルエッジバケット
 - キャブ(AMラジオ付)
 - ビニールレザーシート
 - QSS(クイックシフトスイッチ)
 - 電気式パーキングブレーキシステム
 - サンバイザー
 - 間欠式フロントワイパ(ウォッシュ付)
 - リヤワイパ(ウォッシュ付)
 - フルフラットフロアマット
 - 灰皿・シガーライタ
 - バックブザー
 - バックアップランプ
 - ハザードランプ
 - バケットオートレベラ
 - バンドリズムキット
 - トルクプロポーションングデフ(TPD)
 - 大特車検キット

- ### アタッチメント
- I型バケット(ピン式/カブラ式)
 - 爪付バケット(ピン式/カブラ式)
 - ダブルエッジバケット(カブラ式)
 - 軽荷重バケット(ピン式)
 - ハイリフトアーム用バケット(ピン式)
 - 垂鉛メッキバケット(ピン式/カブラ式、1.6m³まで)
 - フォーク(ピン式/カブラ式)
 - ロガー(ピン式)
 - ハイリフトアーム
 - ワンタッチカブラ(油圧式)
 - ワンタッチカブラ(機械式)
 - 3連バルブ配管
 - 走行振動抑制装置(APS)
 - ブームキックアウト
 - ROPSキャブ(シートベルト付)
 - 全高低減キャブ
 - 外気導入式エアコン(新フロンガス対応)
 - 外気導入式ヒータ
 - デラックスサスペンションシート
 - AM/FMステレオラジオ(2スピーカー)
 - カーステレオ(AM/FM/カセット+2スピーカー)
 - 黄色回転灯
 - 散光式警告灯
 - タコグラフ
 - イモビライザ
 - 消火器
 - 目詰まり防止ラジエータ(サイドbyサイドタイプ)
 - フレクリーナ
 - 大容量バッテリー
 - フルリヤフェンダ
 - ベリーガード
 - リフティングラグ
 - 超低騒音仕様
 - ノーパンクタイヤ(ユニーク14.00-24)

- ### 特殊アタッチメント
- ダンピングフォーク
 - バケットシリンダロッドガード
 - 簡易キャビン
 - ロードメータ
 - バックモニタ
 - 電動ファン式別置き作動油クーラ
 - グリース集中給脂
 - 垂鉛メッキホイール
 - 垂鉛メッキホイールキャップ
 - 増量ウエイト(挟み込み式)

- ### 各種バケットの選定
- 標準バケット
土、砂、碎石製品などルーズなストックパイルで特に砂などエッジの磨耗のはげしい場合
 - I型バケット
土、砂、碎石製品などルーズなストックパイル
 - 爪付バケット
比較的しまった土、砂、碎石製品等のストックパイルや、岩塊のまじったストックパイル

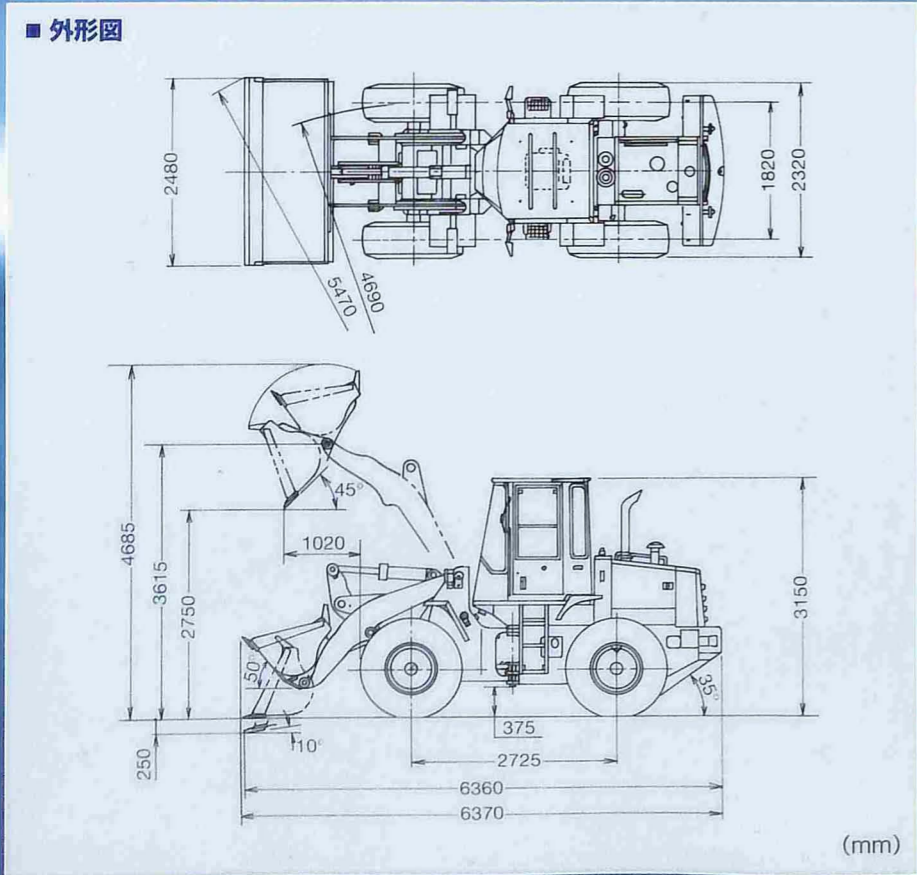

WHEEL LOADER L16-3

■ 超ワイドパノラマキャビン



■ 電気式パーキングブレーキシステム



電気スイッチ式パーキングブレーキの採用により軽い操作が可能。

■ その他数々の装備



- 内蔵湿式ブレーキ (サービス&パーキング)
- 大型ステップ (幅360mm)
- アクセスポイントにすべり止め
- ワンサイドメンテナンス (日常点検)
- 開閉式リアグリル
- グリース集中給脂



ホイールローダの安全に関するきまり

機体重量3トン以上の機械をご使用になる場合には「労働安全衛生規則」を守って安全で効率的にご使用下さい。

- 構造規格/落石などの危険がある作業場ではヘッドガードを、また夜間作業には前照灯が必要です。
- 運転者の資格/「車両系建設機械運転技能講習修了証」を携帯していないと運転できません。
※ご相談はTCM電ヶ崎研修所へ…TEL0297-64-3116
- 定期点検/始業点検、月例点検(1ヶ月ごと)、特定自主点検(1年ごと)の実施と自主検査の記録の保管が義務づけられています。
- 安全衛生教育/現在の安全衛生のため新しい運転者、管理者には教育が必要です。

●本仕様および装備は改良のため予告なく変更することがあります。

●このパンフレットに印刷された車両の色調は、撮影・印刷の都合により実際の車両と多少異なって見えることがあります。
●このパンフレットで使用する写真は説明のために一部カットしている場合があります、実車とは異なります。

TCM USER-SUPPORT

皆様のサービスサポートはTCMのTUSにお任せください。
いつでも、どこでも

TCMホイールローダが高稼働できるように、と願うTUSシステム。

- オイル分析による予知診断サービス
- 本部と各部品センターのオンラインによる迅速な部品供給
- 診断車によるピフォアサービスなど

ホイールローダに関することは何なりとお申しつけのうえ、TUSシステムを身近にご活用ください。

TCM株式会社

本社 / 〒550-0003 大阪市西区京町堀1-15-10 TEL.06(6441)9151
営業本部 / 〒105-0003 東京都港区西新橋1-15-5 TEL.03(3591)8171
<http://www.tcm.co.jp/>

販売店

<http://www.keiyou.net>