

TCM

WHEEL LOADER

L32

バケット容量 3.2m³

最大けん引力 ……………16,300 kg

ブレークアウトフォース …16,300 kg

定格出力 ……………190 ps/2200 rpm

ダンピングクリアランス…2,860 mm



<http://www.keiyou.net/>

*写真の車両はオプション装備車です。(ワンタッチカブラ、ハイリフトアーム、など)

WHEEL LOADER L32



※写真の車両はオプション装備車です。(ワンタッチカブラ、ハイリフトアーム、など)

性能

- 3.2m³とこのクラス最大のバケット容量
- 190ps/2200rpmの強力エンジン搭載
- 16,300kgとクラス最大のけん引力
- 16,300kgとクラス最大のバケット掘起力
- 2,860mmと余裕のダンピングクリアランス
- 3,240mmと低い全高で屋内作業性の向上

安全性 規制対応

- ロプスカブ(シートベルト付)の標準装備
- 360°設置されたファンガード
- 傾斜付大型ステップ、大型ハンドレールの採用
- E/Gニュートラルスタータ、バックブザーの採用
- 建設省排出ガス規制適合エンジンの採用

住居性 操作性

- 静かなキャブ内(耳元騒音75dB以下)
- フィーリングの良いT/Mモジュレート
- 自動車感覚の樹脂製ダッシュボード
- 新フロン対応の大容量エアコン
- 視界の良いピラーレスフロントガラス、目の疲れない平面ガラス
- 視界を妨げない下置ワイパーモータ(前・後)

サービス性

- メンテナンスフリーの全油圧式湿式ブレーキシステム、T/M内蔵型湿式パーキングブレーキ
- ダンバ付大型サイドパネル(横開き)
- 軽量化で交換の容易になったサイドダブルエッジ
- 燃料の水分を除去するウォータセジメンタの採用

■主要仕様

性能			
バケット容量(山積)	m ³		3.2
常用荷重	kg		5120
走行速度	km/h		7.5/8.0
(前進/後進)	2速	km/h	12.5/13.5
	3速	km/h	22.0/24.0
	4速	km/h	34.0/36.0
ブーム上昇/ブーム下降/バケット前傾時間	s		6.0/3.3/1.4
最大けん引力	kg		16300
ブレークアウトフォース(バケットシリンダ)	kg		16300
アーティキュレート角度			40°
最小旋回半径	mm	最外部	6380
	mm	最外輪中心	5480
寸法			
全長(バケット地上)	mm		8000
全幅(バケット)	mm		2800
全高	mm		3240
軸距	mm		3200
輪距	mm		2110
ダンピングクリアランス(45°前傾)	mm		2860
ダンピングリーチ(45°前傾)	mm		1160
ヒンジピン高さ	mm		4000
バケット後傾角(バケット運搬)			50°
バケット前傾角(バケット最高)			50°
最低地上高	mm		405
自重	kg		15600
構造			
機関名称		日産ディーゼルNE6Tディーゼルエンジン	
機関形式		4サイクル水冷直列6気筒直接噴射ターボ付	
総排気量	ℓ	7.412	
定格出力	ps/rpm	190/2200	
制動装置		湿式ディスク 前後輪別制動 全油圧式	
タイヤ		20.5-25-16PR L-3	

■外形寸法図

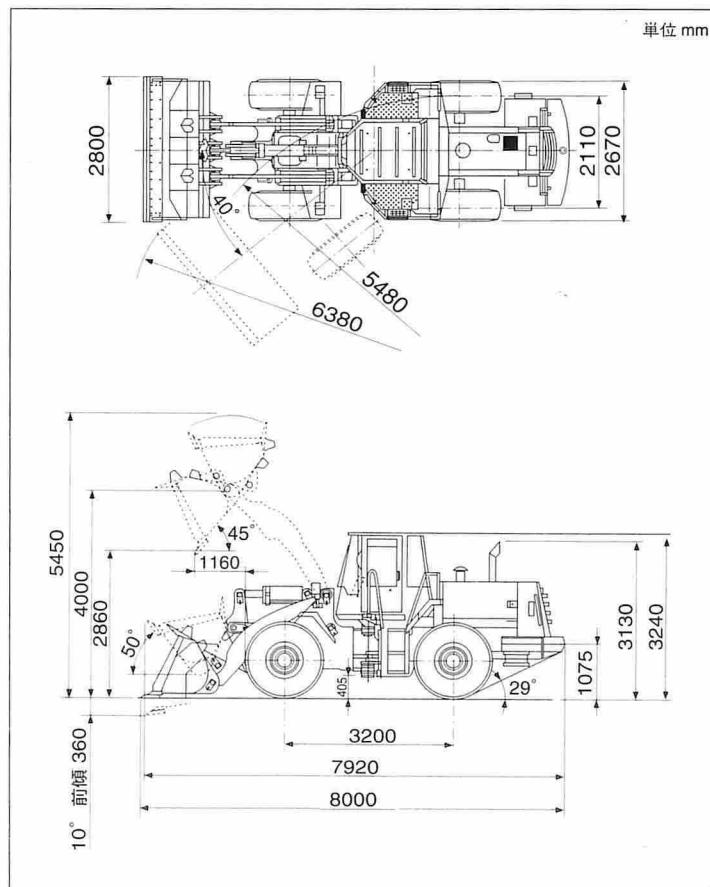

※オプションとして23.5-25-16PR L-3のタイヤも用意しております。

●この仕様は性能向上のため予告なく変更することがあります。

TCM 東洋運搬機 株式会社

本社/〒550 大阪市西区京町堀 1-15-10 ☎06(441)9141
営業本部/〒105 東京都港区西新橋 1-15-5 ☎03(3591)7085

販売店

<http://www.keiyou.net/>