

TCM

WHEEL LOADER

L34

- 1 強力**
 - ・クラス最大のバケット容量：**3.4m³**
 - ・クラス最大のエンジン出力：**220ps/2200rpm**
- 2 快適**
 - ・トップクラスの低騒音(耳元騒音**75dB**以下)
 - ・クラス最大の超ワイドキャビン(容積**3m³**:同クラス**25%**容積アップ)
- 3 優秀**
 - ・メンテナンスフリーの全油圧式ブレーキ
 - ・ロップスキャブの標準装備



<http://www.keiyou.net/>

WHEEL LOADER L34



性能

- 3.4m³とこのクラス最大のバケット容量
- 220ps/2200rpmの強力エンジン搭載
- 19,000kgと最大級のけん引力
- 18,500kgとクラス最大のバケット掘起力
- 2,960mmと余裕のダンピングクリアランス
- 3,410mmと低い全高で屋内作業性の向上

安全性 規制対応

- ロプスカブ(シートベルト付)の標準装備
- 360°設置されたファンガード
- 傾斜付大型ステップ、大型ハンドレールの採用
- エンジンニュートラルスタータ、バックザーの採用
- 建設省排出ガス規制適合エンジンの採用

居住性 操作性

- 静かなキャブ内(耳元騒音75dB以下)
- フィーリングの良いトランスミッションモジュール
- 自動車感覚の樹脂製ダッシュボード
- 新フロン対応の大容量エアコン
- 視界の良いピラーレスフロントガラス、目の疲れのない平面ガラス
- 視界を妨げない下置ワイパーモータ(前・後)

サービス性

- メンテナンスフリーの全油圧式湿式ブレーキシステム、トランスミッション内蔵型湿式パーキングブレーキ
- ダンパ付大型サイドパネル(横開き)
- 軽量化で交換の容易になったサイドダブルエッジ
- 燃料の水分を除去するウォータセジメンタの採用

■主要仕様

性能			
バケット容量(山積)	m ³		3.4
常用荷重	kg		5440
走行速度	km/h		7.5/8.0
(前進/後進)	km/h		14.0/15.0
	km/h		22.0/23.5
	km/h		34.5/37.0
ブーム上昇/ブーム下降/バケット前傾時間	s		6.0/3.3/1.5
最大けん引力	kg		19000
登坂能力			25°
ブレークアウトフォース(バケットシリンダ)	kg		18500
アーティキュレート角度			40°
最小旋回半径 最外部	mm		6770
最外輪中心	mm		5820
寸法			
全長(バケット地上)	mm		8250
全幅(バケット)	mm		3050
全高	mm		3410
軸距	mm		3400
輪距	mm		2300
ダンピングクリアランス(45°前傾)	mm		2960
ダンピングリーチ(45°前傾)	mm		1260
ヒンジピン高さ	mm		4100
バケット後傾角(バケット運搬)			50°
バケット前傾角(バケット最高)			50°
最低地上高	mm		460
自重	kg		18900
構造			
機関名称		日産ディーゼルPE6Tディーゼルエンジン	
機関形式		4サイクル水冷直列6気筒直接噴射、ターボ付	
総排気量	ℓ	11.670	
定格出力	ps/rpm	220/2200	
制動装置		湿式ディスク 前後輪別制動 全油圧式	
タイヤ		23.5-25-16PR L-3	
燃料タンク容量	ℓ	327	

※オプションとして26.5-25-20PR L-3のタイヤも用意しております。

●この仕様は性能向上のため予告なく変更することがあります。

■外形寸法図

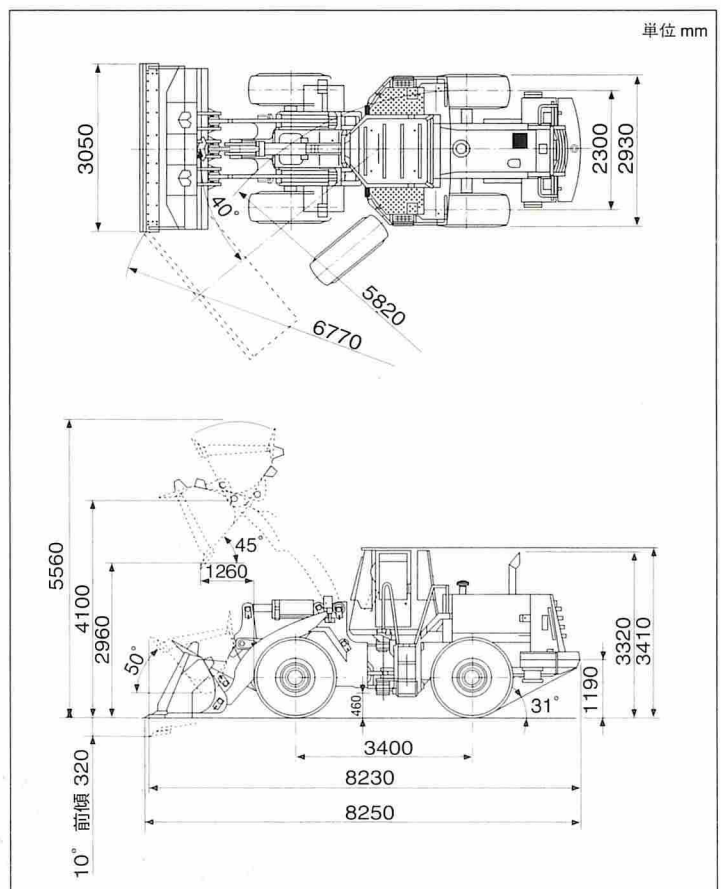

TCM 東洋運搬機 株式会社

本社/〒550 大阪市西区京町堀1-15-10 ☎06(441)9151
営業本部/〒105 東京都港区西新橋1-15-5 ☎03(3591)8171

販売店

<http://www.keiyou.net/>