

# TCM

## WHEEL LOADER

# L39

バケット容量 3.9m<sup>3</sup>

最大けん引力 ……………19,500 kg

ブレークアウトフォース …21,500 kg

定格出力 ……………265 ps/2100 rpm

ダンピングクリアランス…3,080 mm



<http://www.keiyou.net/>

※写真の車両はオプション装備車です。(ワンタッチカブラ、ハイリフトアーム、など)

# WHEEL LOADER L39



※写真の車両はオプション装備車です。(ワンタッチカブラ、ハイリフトアーム、など)

## ■主要仕様

性能		
バケット容量(山積)	m <sup>3</sup>	3.9
常用荷重	kg	6240
走行速度 1速	km/h	7.5/8.0
(前進/後進) 2速	km/h	13.0/14.0
3速	km/h	21.0/22.0
4速	km/h	34.0/36.0
ブーム上昇/ブーム下降/バケット前傾時間	s	6.5/3.7/1.6
最大けん引力	kg	19500
ブレークアウトフォース(バケットシリンダ)	kg	21500
アーティキュレート角度		40°
最小旋回半径 最外部	mm	6830
最外輪中心	mm	5820
寸法		
全長(バケット地上)	mm	8500
全幅(バケット)	mm	3050
全高	mm	3410
軸距	mm	3400
輪距	mm	2300
ダンピングクリアランス(45°前傾)	mm	3080
ダンピングリーチ(45°前傾)	mm	1220
ヒンジピン高さ	mm	4310
バケット後傾角(バケット運搬)		50°
バケット前傾角(バケット最高)		50°
最低地上高	mm	460
自重	kg	20400
構造		
機関名称	日産ディーゼルPE6Tディーゼルエンジン	
機関形式	4サイクル水冷直列6気筒直接噴射ターボ付	
総排気量	ℓ	11.670
定格出力	ps/rpm	265/2100
制動装置	湿式ディスク 前後輪別制動 全油圧式	
タイヤ	23.5-25-16PR L-3	

※オプションとして26.5-25-20PR L-3のタイヤも用意しております。

●この仕様は性能向上のため予告なく変更することがあります。

### 性能

- 3.9m<sup>3</sup>とこのクラス最大のバケット容量
- 265ps/2100rpmの強力エンジン搭載
- 19,500kgと最大級のけん引力
- 21,500kgとクラス最大のバケット掘起力
- 3,080mmと余裕のダンピングクリアランス
- 3,410mmと低い全高で屋内作業性の向上

### 安全性 規制対応

- ロプスカブ(シートベルト付)の標準装備
- 360°設置されたファンガード
- 傾斜付大型ステップ、大型ハンドレールの採用
- E/Gニュートラルスタータ、バックブザーの採用
- 建設省排出ガス規制適合エンジンの採用

### 住居性 操作性

- 静かなキャブ内(耳元騒音75dB以下)
- フィーリングの良いT/Mモジュレート
- 自動車感覚の樹脂製ダッシュボード
- 新フロン対応の大容量エアコン
- 視界の良いピラーレスフロントガラス、目の疲れのない平面ガラス
- 視界を妨げない下置ワイパーモータ(前・後)

### サービス性

- メンテナンスフリーの全油圧式湿式ブレーキシステム、T/M内蔵型湿式パーキングブレーキ
- ダンパ付大型サイドパネル(横開き)
- 軽量化で交換の容易になったサイドダブルエッジ
- 燃料の水分を除去するウォータセジメンタの採用

## ■外形寸法図

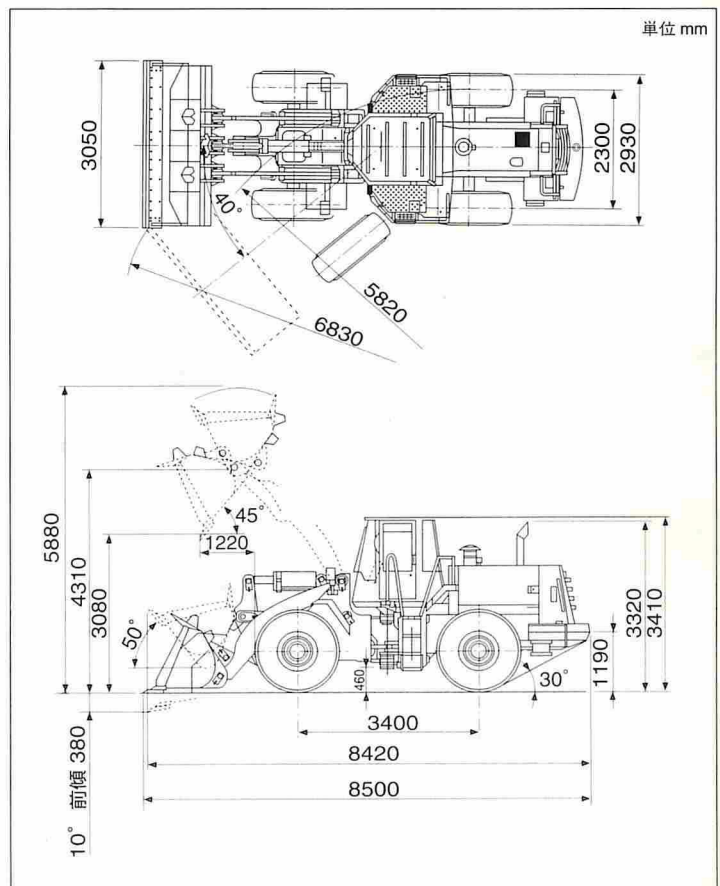

**TCM 東洋運搬機 株式会社**

本社/〒550 大阪市西区京町堀 1-15-10 ☎06(441)9141  
営業本部/〒105 東京都港区西新橋 1-15-5 ☎03(3591)7085

販売店

<http://www.keiyou.net/>