

高性能・高機能・イージーマシーン

小型ホイールローダ

# L6-2

バケット容量 0.6m<sup>3</sup>

## HST



### 強力 POWERFULL

- ◆高出力直噴エンジン

**27.2kW(37PS)**

- ◆クラストップの掘起力

**33.4kN(3400kgf)**

- ◆クラストップの牽引力



### 優秀 EXCELLENT

- ◆HST自動変速機構
- ◆1速固定
- ◆冷始動性能向上

### 快適 COMFORTABLE

- ◆国土交通省新基準  
超低騒音  
クラストップのキャブ  
内耳元騒音

### 安全 SAFETY

- ◆内蔵湿式ブレーキ
- ◆電気式パーキングブレーキ
- ◆充実の安全装備

### メンテナンス MAINTENANCE

- ◆イージーメンテナンス
- ◆給脂時間延長ブッシュ  
(作業機)の採用
- ◆大容量燃料タンク(50ℓ)

### 環境 ECOLOGY

- ◆排出ガス2次規制対応  
エンジン
- ◆直噴・低燃費エンジン
- ◆エコ革適合

<http://www.keiyou.net/>



# 小型ホイールローダ L6-2

## 標準装備

- ダブルエッジバケット
- バケットオートレベラ
- 雨覆 (AW)
- ハロゲンヘッドランプ
- 電気式パーキングスイッチ
- バックブザー
- バックアップランプ
- ハザードランプ
- 燃料セジメンタ
- バンダリズム (燃料キャップ、ボンネット)
- HST中間速固定スイッチ
- 超低騒音仕様

## オプション

- 各種バケット(ピン・カブラ式)
- 機械式ワンタッチカブラ
- バレットフォーク (ピン・カブラ式)
- ユーティリティフォーク
- ロールグラブ
- ハイリフトアーム
- 3連バルブ配管キット
- キャブ(前部作業灯、前後ワイバ)
- 後部作業灯
- AMラジオ、AM/FMラジオ
- 前面ガラス付簡易キャブ
- ヒータ (2段切換)
- エアコン
- サスペンションシート
- ユニークタイヤ
- メッキバケット
- メッキホイール



• キャブ付

## 寸法

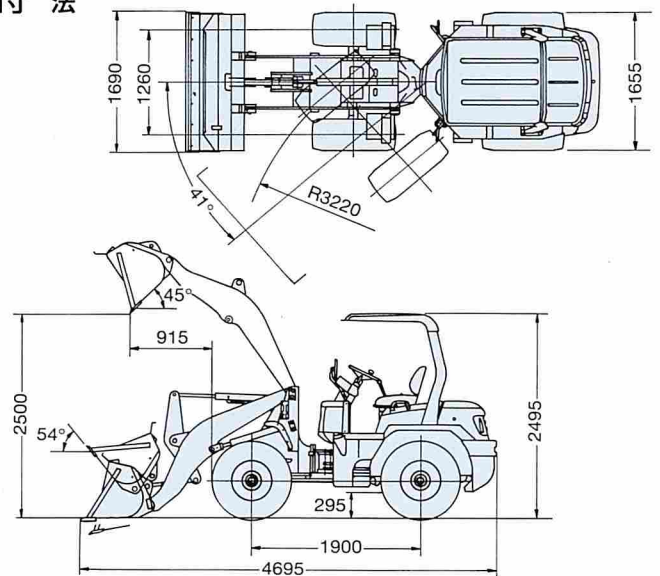

## 主要仕様

		L6-2	
性能	バケット容量 (山積)	m <sup>3</sup> 0.6	
	常用荷重	kg 960	
	走行速度 (前進/後進)	1速 km/h	8.0/8.0
		2速 km/h	15.0/15.0
	ブーム上昇/ブーム下降/バケット前傾時間	s	5.0/3.2/1.2
	登坂能力	度	30
	ブレークアウトフォース (バケットシリンダ)	kN(kgf)	33.4 (3400)
	アーティキュレート角度	度	41
	最小旋回半径	最外部	mm 3920
		最外輪中心	mm 3220
寸法	全長 (バケット地上)	mm 4695	
	全幅 (バケット/車体)	mm 1690/1655	
	全高 (AW)	mm 2495	
	軸距	mm 1900	
	輪距 (前後輪とも)	mm 1260	
	ダンピングクリアランス (45°前傾)	mm 2500	
	ダンピングリーチ (45°前傾)	mm 915	
	バケット後傾角 (バケット運搬)	度 54	
	バケット前傾角 (バケット最高)	度 49	
	最低地上高	mm 295	
運転質量	kg 3565		
構造	機関名称	クボタD1503-T	
	機関形式	直列3気筒直噴ターボ	
	総排気量	ℓ 1.499	
	定格出力	kW(PS)/rpm 27.2 (37)/2500	
	駆動形式	HST	
造	常用プレーキ形式	湿式ディスク、油圧式	
	タイヤ	15.5/60-18-8PR	
	燃料タンク容量	ℓ 50	

●この仕様は性能向上のため予告なく変更することがあります。

**TCM 株式会社**

本社 / 〒550-0003 大阪市西区京町堀1-15-10 ☎06 (6441) 9151  
 営業本部 / 〒105-0003 東京都港区西新橋1-15-5 ☎03 (3591) 8171  
<http://www.tcm.co.jp>

販売店

<http://www.keiyou.net/>