

# TCM

## FORK LIFT TRUCKS

— DIESEL TYPE —

### FD15Z6/FD18Z6

### ハイパワータイプ

**強力エンジン搭載、  
ひとクラス上を行くパワー。**

強力な馬力、しかも低騒音、低振動のいすゞ  
C240PKJディーゼルエンジンを搭載。

その能力は、まさにひとクラス上の実力を持ち  
苛酷な作業や、登坂力を必要とする現場  
も、なんなくこなします。



<http://www.keiyou.net/>

# TCM FORK LIFT TRUCKS FD15/18 ハイパワータイプ

## ■45馬力の強力エンジン搭載

エンジンは静かで低振動、しかも強力なパワーを誇るいすゞC240PKJディーゼルエンジンを搭載しています。また、ウォータセパレータを採用することにより、軽油内に含まれた水分を分離し、インジェクションポンプ、エンジンの耐久、信頼性をさらに高めま



## ■夜間照明付1体型メータ・OKモニターの採用

メータ類とモニターをひとつのメータパネルに納めた集中一体式で、夜でも見やすい照明ランプ付。また、モニターは絵と文字で表示し、視認性をさらにアップしました。



- 標準仕様メータ  
●アワーメータ ●燃料計 ●エンジン水温計
- 標準仕様モニター  
●エンジン油圧 ●充電 ●セシメンタ水量 ●グローインジケータ  
オプションメータ、モニター  
●トルコン油温 ●ラジエータ水量 ●パーキングブレーキ  
●エアクリーナ目詰り ●バッテリー液量 ●燃料残量  
●スピードメータ ●アンメータ

## ■大きなフリーリフト

ビューマスタタイプのフォークリフトではこのクラスNo. 1の305mm (FD15)、310mm (FD18)。天井の低い所でもスムーズに作業が行えます。

- クラッチディスクの摩耗が少なく耐久性が大幅に向上する湿式クラッチ車を(オイルクラッチ)オプションで用意。
- 操作の楽なパワーステアリングを標準装備
- ワンタッチで強力なブレーキ力が得られるトルク式パーキングブレーキの採用
- 過酷な作業にも十分耐える広視界のビューマスタ
- 操作性に優れたオートグロー、オートストッパーを標準装備
- エンジンを長持ちさせるサイクロバックエアクリーナを標準装備
- 長時間作業にも楽なサスペンションシートの採用
- 機能美ゆたかな小径ハンドホイールの採用
- ファンシュラウドの標準装備
- 角形ヘッドランプ、方向指示器、大きなバックミラーなど充実した管理機器

## ■標準仕様

	FD15Z6	FD18Z6
<b>■性能</b>		
最大荷重 kg	1500	1750
荷重中心 mm		500
最大揚高 mm	A	3000
フリーリフト mm	F	305 310
上昇速度：無負荷 mm/s		620
：負荷 mm/s		600
マスト傾斜角度 前傾-後傾 D-E		6-12°
最大走行速度 km/h		16.5
最小旋回半径 mm	P	1970 2000
最小直角通路幅 mm	Q	1800 1830
<b>■寸法・重量</b>		
全長 mm	I	3140 3190
全幅 mm	W	1070 1100
ヘッドガード高さ mm	K	1995
マスト高さ mm	B	1995
作業時最大高さ mm	C	4030
ホイールベース mm	J	1400
トレッド：前輪 mm	N	890 920
：後輪 mm	O	920
フォークオーバーハング mm	H	410 415
フォーク寸法 G×S×T mm		920×100×35 920×100×38
フォーク調整間隔 mm	M	200~950
最低地上高 mm		110(マスト)
自重 kg	クラッチ	2710 2910
	トルコン	2730 2930
<b>■エンジン</b>		
形式		いすゞC240PKJ
総排気量 ℓ		2.369
定格出力 ps/rpm		45.6/2300
<b>■タイヤ</b>		
前車輪		6.50-10-10PR(1)Jラグ
後車輪		5.00-8-8PR(1)Jラグ

(注)この仕様は性能向上のため予告なく変更することがあります。  
※カタログに掲載されている商品写真のマスト (VM330)、3速バルグなどはオプションです。

## ■外形寸法図

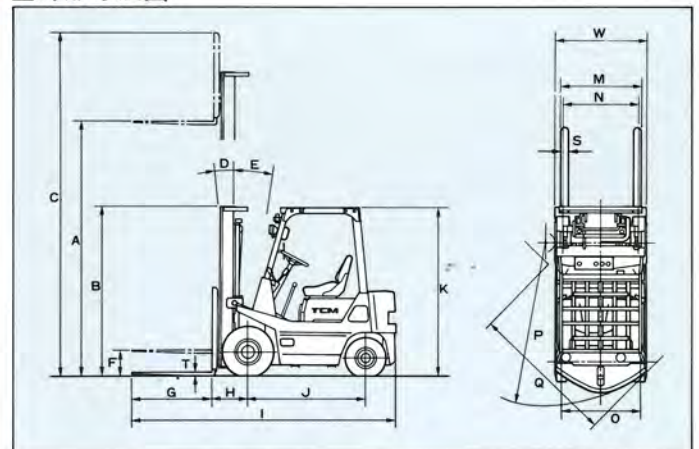

## ■荷重表

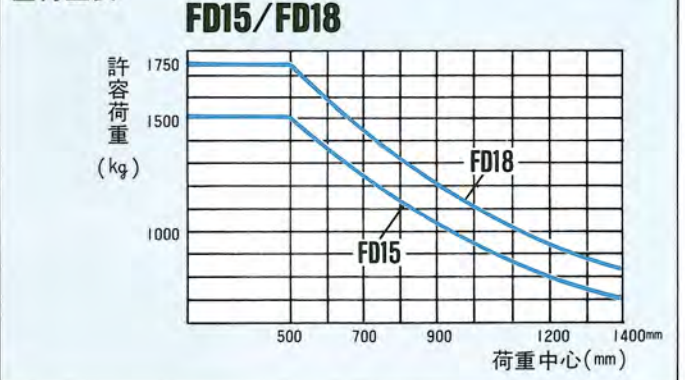

## TCM 東洋運搬機株式会社

販売店

本社 / 大阪市西区京町堀1-15-10 〒550 ☎06(441)9141  
産業車両営業部 / 東京都港区西新橋1-15-5 〒105 ☎03(591)7518

<http://www.keiyou.net/>