

外形寸法図

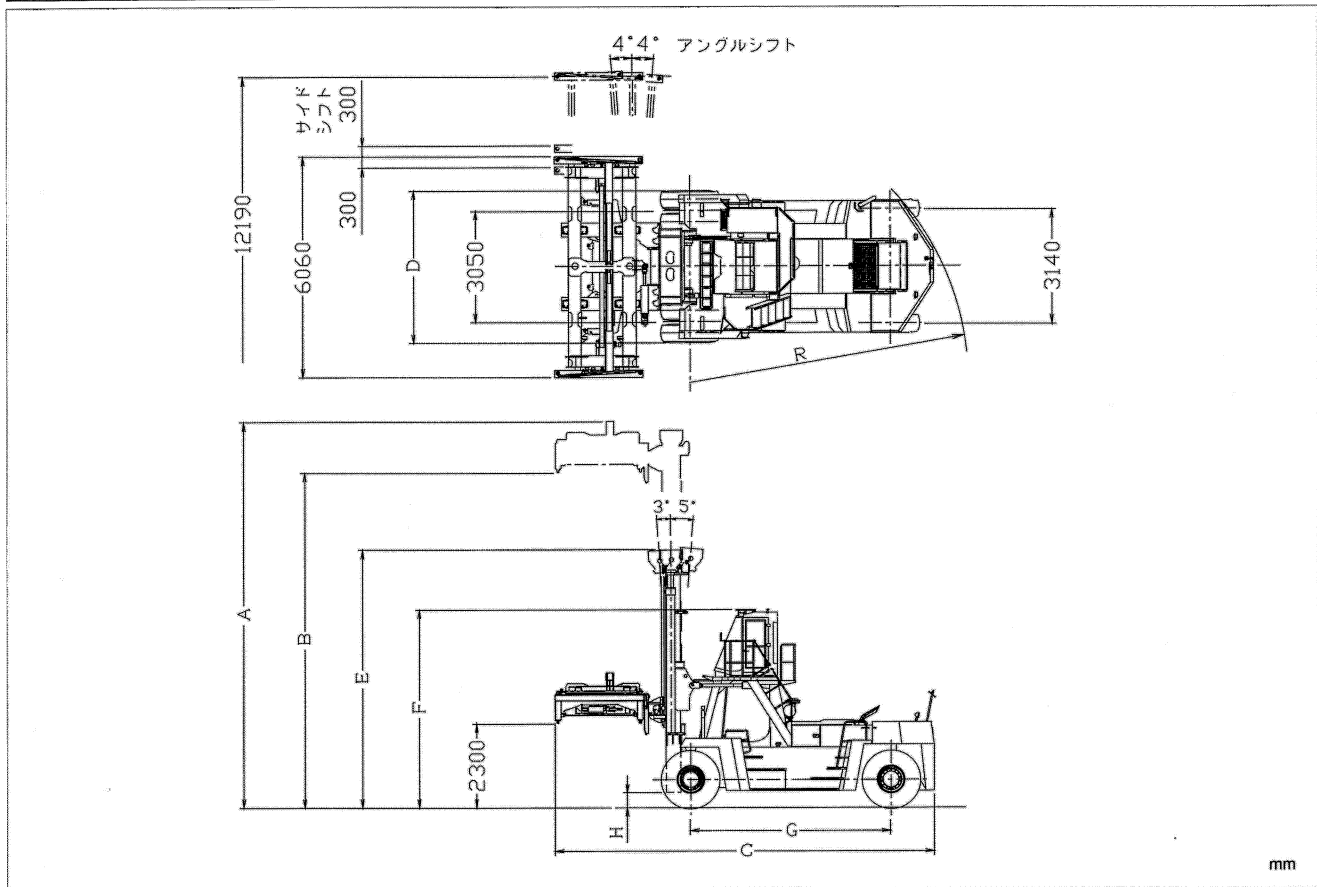

標準仕様 (スプレッド仕様)

		FD370	FD430	
		3段積	4段積	5段積
性能				
最大荷重	kg	32000	3段35000 4段30500	3段35000 4段30500 5段18000
最大スプレッド高さ	mm A	11050	13500	16800
揚高 (スプレッド下)	mm B	2300~9550	2300~12000	2300~15300
上昇速度 (全負荷)	mm/s	240		230
マスト傾斜角 (前 - 後)	deg	3 - 5		3 - 5
最大走行速度 (前進)	km/h	30		30
(後進)	km/h	30		30
サイドシフト量 (左右各)	mm	300		300
アングルシフト量 (左右各)	deg	4		4
最小旋回半径	mm R	6900		7950
寸法				
全長	mm C	9700		10400
全幅 (車体)	mm D	4200		4200
全高	mm E	7100	8320	9970
	mm F	5435		5435
ホイールベース	mm G	4800		5500
最低地上高 (マスト)	mm H	400		400
重量				
車両重量	kg	61700	65500	69100
エンジン				
形式		三菱 6D 24-T ディーゼルエンジン		
総排気量	ℓ	11.94		
定格出力		243kw (330ps) / 2200r.p.m.		
その他				
変速段数 (前 - 後)		3 - 3		
常用ブレーキ形式		油圧湿式ディスクブレーキ		
タイヤ		14.00-22.5 6R		

TCM

大型フォークリフト

37-43ton

FD370 FD430



<http://www.keiyou.net/>

9'6"コンテナ5段積対応の スプレッド付フォークリフト

パワフル性能で余裕の作業

ますます大型化が進む港湾、鉄鋼現場のニーズに対応するため好評の従来車を更にグレードアップ、新超大型フォークリフトFD430完成。排ガス規制対応エンジンの搭載、リフトスピードのアップ、作業効率向上、環境への配慮などこれからの時代をリードする「オペレータに優しい」大型フォークリフトの誕生です。



排出ガス2次規制対応 新型エンジンの採用

同クラス最大の243kwインタークーラ・ターボ付ディーゼルエンジンを搭載。過酷な連続作業にも余裕たっぷりのビックパワーを発揮します。

総排気量 (cc)	11940
定格出力 (kw/rpm) (ps/rpm)	243/2200 330/2200
最大トルク (N-m/rpm) (kg-m/rpm)	1245/1500 127/1500

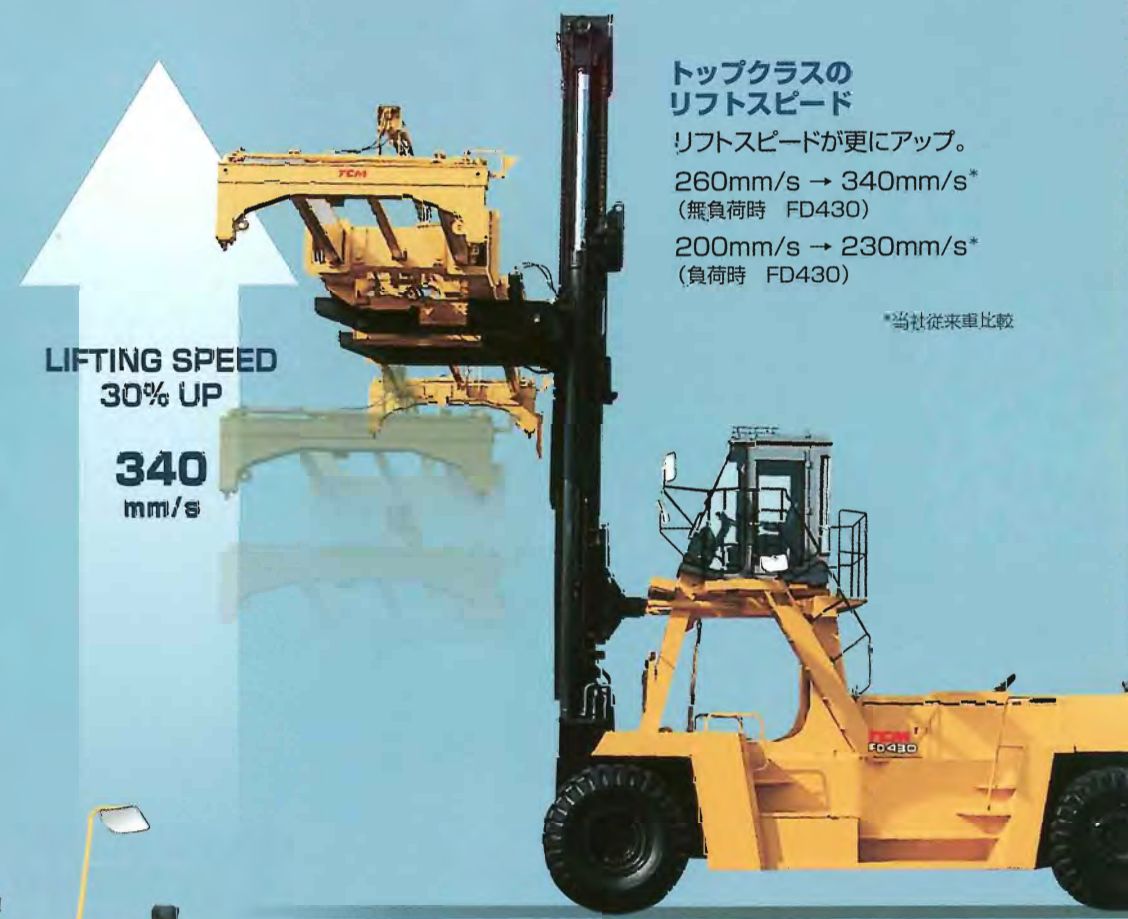

LIFTING SPEED
30% UP
340
mm/s

トップクラスの リフトスピード

リフトスピードが更にアップ。
260mm/s → 340mm/s*
(無負荷時 FD430)
200mm/s → 230mm/s*
(負荷時 FD430)

*当社従来車比較

<http://www.keiyou.net/>

オペレータに優しい快適空間は、 「キメの細かい」心遣いから生まれた。

快適なコックピットが安全作業を実現

ワイドビューマストと高い視点(4850mm)を確保したハイマウントキャブとが相まって、9'6"コンテナ荷役に最適な広視界を誇ります。さらに後方視界も良好なため、疲れのない安全な作業ができます。



目の高さ
4850mm

9'6"コンテナ
2900mm

トレーラチャージ
1300mm

オペレータの作業性を 考慮したレバー類の配置

レバー類の最適配置により、オペレータの疲労を軽減。常に楽な姿勢で操作ができます。



ピラーレスキャビン& コンパクトメーター パネルの採用

前後ピラーレスはもちろん、TCMオリジナルの上面ピラーレスを採用。コンパクトメーターパネルとのマッチングで安全性の高い快適な視界を確保します。

エアコン装備のキャブは低振動、
低騒音で室内はいつも快適
冷房能力4.7kw (4000kcal)
の大容量エアコンを標準装備。

耳元騒音(キャブ内) **75dB(A)**

ハイアイドル時



デラックス多機能シートを 標準装備

リクライニング、前後スライド、
上下調整、肘掛け(上下調整可)
付のクッション性に優れたサス
ベンションシートを標準装備。



<http://www.keiyou.net/>

操作性、安全性に自信。 過酷な作業環境でもパワフルに対応。



作業レバーに油圧パイロット式 コントロールバルブを採用

油圧アシストにより、フィンガータッチの操作が可能、軽い操作力でハードワークも容易になります。



3速オートミッション (2本レバー式)の採用

1～3速で自動変速し、自動車感覚で運転ができます。また変速を必要としない作業の場合は1速固定、2速固定が可能です。



ワンタッチ式パーキングブレーキ

エア作動式スプリングブレーキの装備により駐車時はエアバルブを引くだけでOK。万一、トラブルでエア圧がなくなった場合は自動的にブレーキが作動します。

インターロック安全装置の採用

誤操作によるコンテナの落下を防止するため、ホイストインターロック・ツイストインターロック・ダウンロック安全装置を装備しています。また、リフト&ティルト警告により、安定した状態をキープできるよう目と耳で知らせます。

TCM スプレッドアングルシステム

TCM 独自のスプレッドアングルシステムを採用。コンテナを常に手前でキープし、安定した状態で作業できます。

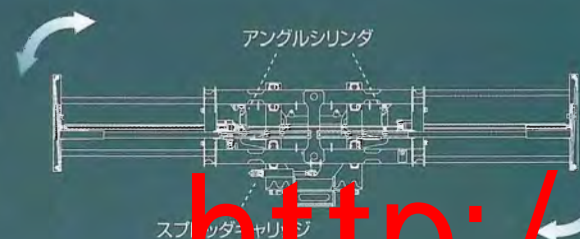

密閉型湿式ディスクブレーキ



密閉型湿式ディスクブレーキ

ブレーキは湿式ディスクタイプ(強制冷却システム付)を採用。安定したブレーキ性能はもちろん、従来のドラムブレーキタイプのようなライニング摩耗がなく、メンテナンスコストを大幅に削減しました。



保守点検が一段と容易

大きく開くボンネットと左右サイドパネルの三方開きにより、エンジンルーム内の点検整備が簡単に行えます。また、リアラジエータグリルはワンタッチで開閉可能。リアアクスル回りの給脂箇所を集中配置し、ボンネット上部のエアクリーナーは点検・清掃も容易です。



フォーク仕様車



243kwの圧倒的パワーで過酷な重量鉄鋼荷役をリードするTCM超ビックパワーフォークリフト

(本写真のローマウント仕様、荷役装置は特殊仕様です。)

<http://www.keiyou.net/>

- この仕様は性能向上のため予告なく変更することがあります。
- このパンフレットに印刷された写真の色、調は、撮影・印刷の都合により実際の車両と多少異なって見える場合があります。
- このパンフレットで使用している写真は、説明のため一部カットしている場合があります。実車とは異なります。



ISO 9001 認証取得 (竜ヶ崎工場)



ISO 14001 認証取得 (竜ヶ崎工場)

TCM株式会社

本 社 / 〒 550-0003 大阪市西区京町堀 1-15-10 TEL. 06(6441)9151
 営業本部 / 〒 105-0003 東京都港区西新橋 1-15-5 TEL. 03(3591)8171
<http://www.tcm.co.jp>

販売店

<http://www.keiyou.net/>