

乗る人のフィーリングをたいせつにしました。



# TCM フォークリフト

# 2トン積

ガソリン式

## FG20N5

小形特殊車両

新鋭TCMヒップアップフォークシリーズの中でも、数々の特長を誇る2トン積フォークリフトFG20N5———重心が低く安定性十分のローシルエットスタイルで登場しました。ハンドル操作は軽快なパワーステアリングを標準装備とするなど、運転者本位の作業性・操作性・安全性を徹底的に追求した「小特」仕様車です。

### ■ 強力で機動的な作業性

グンとパワーアップした29PS日産ガソリンエンジンを搭載。上昇速度は380mm/s(負荷)とスピーディ。最小旋回半径は2160mmと狭い場所でも十分機動性を発揮します。

### ■ ラクな操作・優れた居住性

チェンジが容易なフルシンクロミッションを採用。運転席は調整自由で疲れの少ないセミバケット形フルリクライニングシートです。

### ■ 独特の安全設計

労働安全衛生法を十分満足させたヘッドガードを標準装備。しかもエンジンを中心とした配管・配線などはアメリカ防火規格に準拠した防火設計が施されています。



省力化のシンボル

標準装備



# TCM

## 東洋運搬機

<http://www.keiyou.net/>

ガソリン式

TCM フォークリフト

FG20N5  
小形特殊車両

〈標準仕様表〉

●性能

最大荷重	2000kg
荷重中心	500mm
最大揚高	3000mm
フリーリフト	430mm
マスト前傾角	6°
マスト後傾角	12°
マスト傾斜時間	前傾 2.0s 後傾 2.2s
上昇速度(全負荷)	380mm/s
最大走行速度	(前・後進とも) 14.5km/h
最大けん引力(全負荷)	800kg
登坂能力(全負荷)	1/6
最小旋回半径(車体最外部)	2160mm
最小直角通路幅	1870mm

●寸法

全長(フォーク含む)	3340mm
全幅	1130mm
全高(フォーク最低)	(ヘッドガード 1995mm) 1995mm

●エンジン

名称	日産“J15PU”ガソリン機関
総排気量	1.483ℓ
定格出力	29PS/2400rpm

●伝動装置

クラッチ形式	乾式単板式
変速機形式	手動変速同期かみ合選択しゅう動式

●重量

空車重量	3200kg
------	--------

●その他

駆動形式	前輪駆動式
前車輪	2×7.00-12-12PR(I)
後車輪	2×6.00-9-10PR(I)
かじ取り形式	後輪かじ取り式
ブレーキ装置(常用ブレーキ)	前輪制動 内部拡張油圧式
ク (駐車ブレーキ)	前輪制動 内部拡張機械式

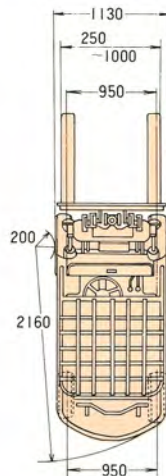
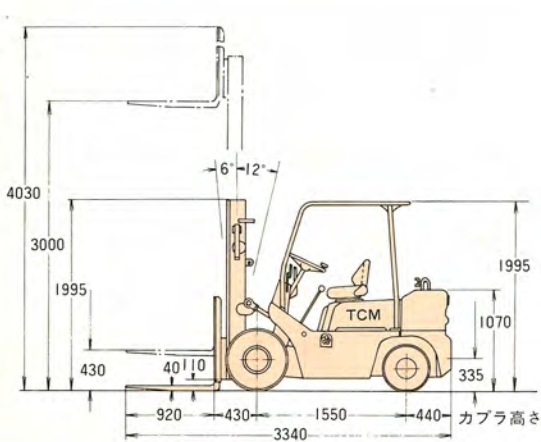

荷重表

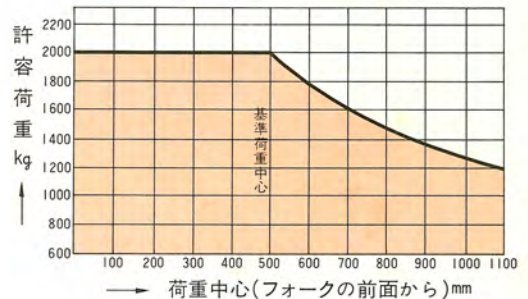

豊富なTCMフォークリフト・アタッチメント

TCMフォークリフトには、作業内容に応じてお選びいただける、豊富なアタッチメントを用意しています。また特殊な荷役作業を合理的に処理していただくために、特殊アタッチメントの開発も積極的にすすめています。何なりとご相談ください。(◎印は特殊扱い)

<p><b>車体関係</b></p> <ul style="list-style-type: none"> <li>前輪ダブルタイヤ</li> <li>前輪シングルユニークタイヤ</li> <li>後輪ユニークタイヤ</li> <li>Jラグタイヤ</li> <li>スチールブレーカタイヤ</li> <li>スノータイヤ</li> <li>スノー&amp;スパイクタイヤ</li> <li>タイヤチェーン</li> <li>タイヤチェーン用リフトブラケット</li> </ul>	<p>排気浄化マフラ</p> <ul style="list-style-type: none"> <li>◎給水式水マフラ</li> <li>3・4連バルブ</li> <li>◎集中給油装置</li> <li>走行速度計</li> <li>機関アワメータ</li> <li>機関水温計</li> <li>後部作業燈</li> <li>後退警報器</li> <li>消火器</li> <li>ヘッドライト用保護枠</li> </ul>	<p><b>マスト</b></p> <ul style="list-style-type: none"> <li>低マスト</li> <li>フルフリーマスト</li> </ul> <p><b>油圧アタッチメント</b></p> <ul style="list-style-type: none"> <li>スタビライザ</li> <li>◎スコップ</li> <li>ヒンジドフォーク</li> <li>サイドシフト</li> <li>クレイドルフォーク</li> <li>回転フォーク</li> </ul>	<ul style="list-style-type: none"> <li>◎フォークシフト</li> <li>ロードグラブ</li> <li>◎ロードプッシュブル</li> <li>◎タナフォーク</li> <li>◎カートクランプ</li> <li>回転クランプ</li> <li>片開きスイング形</li> <li>片開き長短形</li> <li>片開き同長形</li> <li>片開き強力形</li> <li>◎ウインチ付ヒンジドフォーク</li> </ul>	<p><b>その他アタッチメント</b></p> <ul style="list-style-type: none"> <li>長フォーク</li> <li>さやフォーク</li> <li>ワイドフィンガパークレーンアーム</li> <li>フック</li> <li>ラム</li> <li>ヒンジド用さやフォーク</li> <li>ヒンジド用スコップ</li> </ul>
--	---	---	---	---

TCM東洋運搬機

本社 大阪市西区京町堀2-118  
〒550 06(441)9151 代表  
販売事業本部 東京都港区西新橋1-15-5  
〒105 03(591)8171 代表  
製造事業部 竜ヶ崎・滋賀

<http://www.keiyou.net/>