

 三菱重工

三菱フォークリフト

1~3.5ATON

ハイパワー&低振動。
快適操作で作業効率アップ。



<http://www.keiyou.net/>

低速で粘り強い理想的なエンジンを搭載。

Powerful

ハイパワー

低振動

Low vibration

S4S

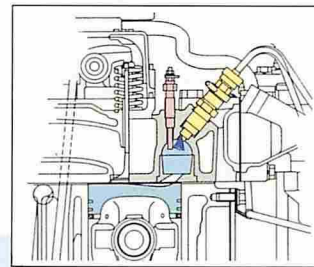

クラス最大の排気量を誇る ディーゼルエンジン"S4S"

S4Sは、ロングストロークタイプの3,331ccというクラスNo.1の排気量で、低速で粘り強いというフォークリフトにとって理想的なエンジン性能を実現しています。
(FD20,FD23,FD25,FD28,FD30) *1995年8月現在

低騒音、クリーンな排気の新副室燃焼室方式を採用

優れた低速性能、低騒音、クリーンな排気で定評のある副室燃焼室方式。三菱ではさらに独自の改良を加えた湾曲型の新副室燃焼室方式を採用し、より理想的な燃焼を実現。飛躍的な低騒音や低燃費、クリーンな排気を実現しています。



60PS 定格出力
(2200rpm)
20.5 kgf·m 最大トルク
(1400rpm)
3,331CC 総排気量

4G64

静かでパワフル 高品位ガソリンエンジン"4G64"

滑らかな吸・排気、耳障りなシャフト往復音のない静粛性など、数々の優れた特長を持つOHC(オーバーヘッドカムシャフト)エンジンを三菱ではいち早く採用。しかも、バルブクリアランスのメンテナンスフリーを実現したオートラッシュアジャスターの装備による滑らかな回転の保持など、三菱ならではのOHCエンジンに仕上がっています。
(FG28,FG30)

50PS 定格出力
(2400rpm)
17 kgf·m 最大トルク
(1600rpm)
2,350CC 総排気量

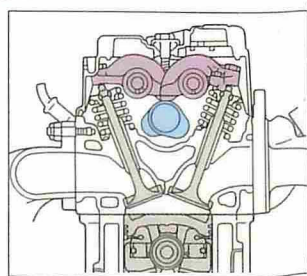

リダクション・スタータ

スタータモータの回転を一度減速してエンジンに伝えるリダクション・スタータを採用。スタータ用ギヤの耐久性を飛躍的に高めました。



ラバーマウント部

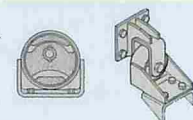

パワーラインフルフロート方式

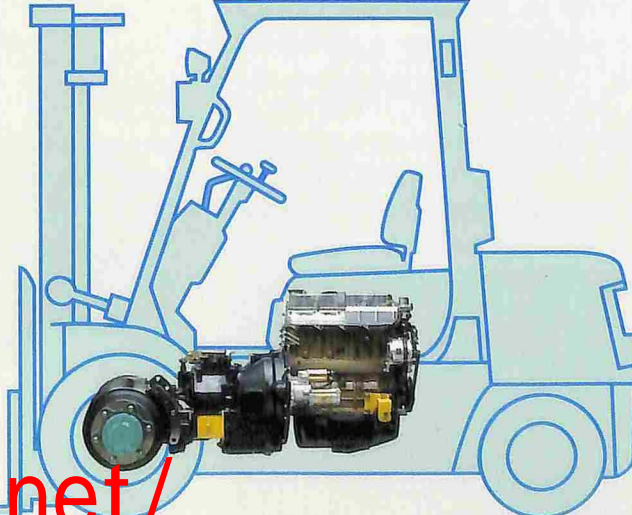

低騒音化にも万全の配慮

エンジン自体の低騒音化を図っただけでなく、遮音効果に優れたデザインのエンジンカバーでフルクローズ。さらに、エンジンカバー回りには水の侵入を防ぐだけでなく、より高い遮音効果が得られるウェザーストリップも装備。また、フロアマットやカウンターウェイトのつり具用穴カバーの採用など、騒音漏れを徹底追求し、驚異的な静粛性を実現。

音圧レベル(オペレータ耳元)

78dB(A) FG25

80dB(A) FD25

振動源をシャットアウト パワーラインフルフロート方式

振動源であるエンジンやトランスミッションなど一連のパワーラインをボディから完全に浮かせるパワーラインフルフロート方式を採用。さらにマウント部にも着目し、最も防振効果に優れた形状・材質を持つラバーマウントを独自に開発するなど、徹底的な振動対策を実施。ハンドル位置で最大0.3Gという圧倒的な低振動化を実現すると同時に、振動に伴う騒音も大幅に低減。従来とは桁違いの低振動で、長時間の作業にも疲れを感じさせない優れた作業環境を実現します。

オペレータの疲労度を大幅に低減。

<http://www.keiyou.net/>

**快速……!
リフティングスピード**

作業効率を高め、かつ安全に荷をさばきたい。現場でのそのようなニーズに応えるため、三菱ではトップクラスのリフティングスピ

ードで応えます。しかも、荷重に関わらずリフトの下降速度が一定に保てる安全で便利なフローレギュレータバルブを装備しています。

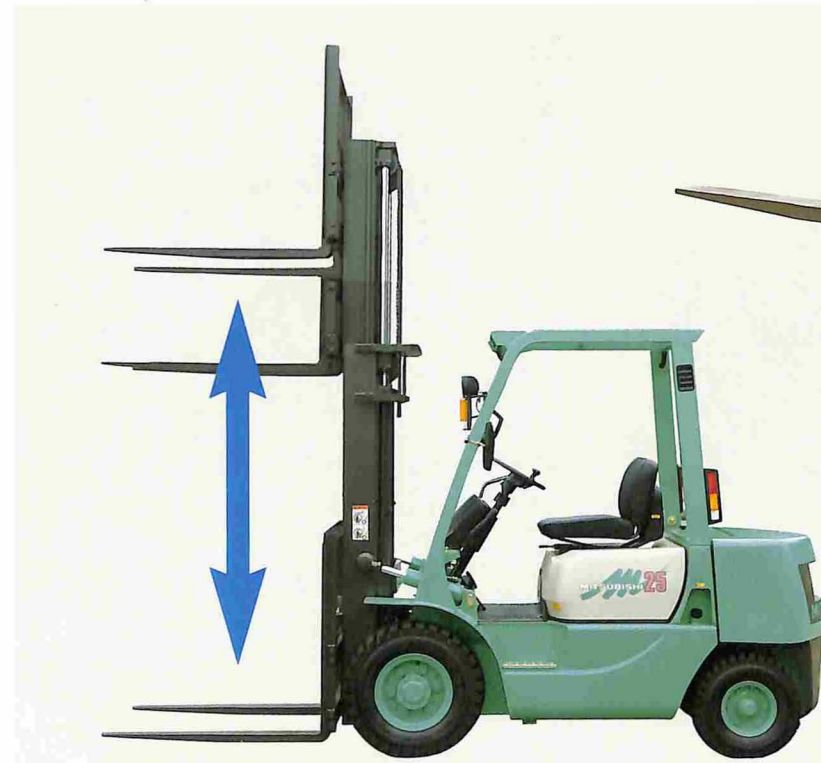

	1~1.75TON	2~2.5TON	2.75~3TON	3.5ATON
ガソリン車	490mm/s	510mm/s	470mm/s	400mm/s
ディーゼル車	600mm/s	640mm/s	510mm/s	430mm/s

**データでも、フィーリングでも
胸のすく旋回性能**

ゆっくりと操舵するときも、素早く操舵するときも、安定した軽やかさを維持する理想的なパワーステアリング。優れた追従性能で、快適なオペレーションを提供します。



**人間工学に基づいた
小径ハンドルを採用**

操舵力が1.5kgと軽いだけでなく、人間工学に基づく小径ハンドル(φ330)を採用。大きすぎず、小さすぎず、軽やかフィーリングのハンドリングを実現。



**インテグも簡単な
パワーシフトトランスミッション (トルコン車)**

トルコン車には、円滑な加速が特徴のパワーシフトトランスミッションを装備。

**軽快操作で確実に作動する
電気式前後進レバー (トルコン車)**

前後進レバーには新たに電気式を採用。

**滑らか変速のフルシンクロ
トランスミッション (ダイレクト車)**

ダイレクト車には滑らかな変速ができるフルシンクロトランスミッションを装備。

**安全作業に欠かせない
ワイドな視界**

2本のリフトシリンダをマスト後方に配置し、マスト前方をスッキリさせ、ワイドな視界を確保した定評のパノラママストを採用。また、前方だけでなく、上方や下方もワイドな視界を確保し、荷役走行時の操作性や安全性の向上を図っています。



**OKモニター搭載の
インストルメントパネル**

見やすさを最優先させたインストルメントパネル内には、作業中でもデータが瞬時に読み取れる視認性の高い各種メータと、車

[OKモニター]

- エアークリーナ目つまり警告灯(OP.)
- 燃料不足警告灯(OP.)
- ラジエータ冷却水不足警告灯(OP.)
- ワーキングランプ点灯表示灯(OP.)
- クラッチ摩耗警告灯(OP.)

システムチェック灯
ブレーキフルード不足警告灯
燃料フィルター水抜き警告灯*
エンジン油圧異常警告灯
充電不足警告灯
グロー表示灯*

*ディーゼルのみ OP:オプション

OKモニターチェックボタン アワーメータ ライトスイッチ

**防塵効果の高い
サイクロンエアクリーナ**

防塵効果の高いサイクロン式エアクリーナを採用。ホコリや粉塵を効果的に除去し、上方吸気方式の採用とも相まって、エンジンの耐久性や経済性を一段と向上させています。

**きれいな空気を送る
上方吸気方式を採用**

エンジンのパフォーマンスをさらに引き出すために、よりクリーンな空気を求めて上方吸気方式を標準装備。作業環境を選ばないヘビーデューティな仕様です。



**リフトの急落下を防ぐ
ダウンセイフティバルブ**

万一リフトホースに亀裂などが生じても、リフトの急落下を防止するダウンセイフティバルブを装備。

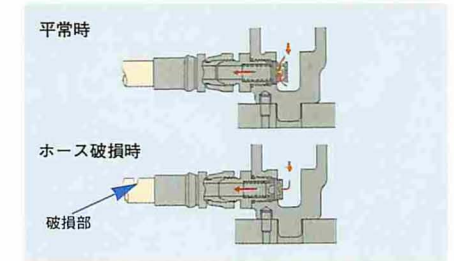

両の状態がインジケータによる警告表示で一目でチェックできるOKモニターを機能的にレイアウト。また、夜間作業のための便利なイルミネーション機能を内蔵。安全に、快適に作業できるうれしい装備です。

**三菱独自の合理的な
クーリングシステム**

クーリングファンをラジエーターの外側にレイアウトすることで、極めて効率良い性能を発揮する三菱独自のクーリングシステムを採用。長時間の連続作業にも余裕のヒートバランスで応えます。

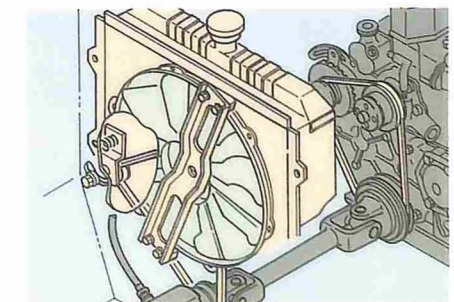

主な仕様

諸元		機種	FG10	FD10	FG14	FD14	FG15	FD15	FG18	FD18	FG20	FD20	KFG20	KFD20	FG23	FD23	KFG23	KFD23	FG25	FD25	KFG25	KFD25	FG28	FD28	FG30	FD30	FG35A	FD35A		
			KFG10	KFD10	KFG14	KFD14	KFG15	KFD15	KFG18	KFD18																				
積	最大荷重	kg	1000		1350		1500		1750				2000		2250				2500		2750		3000		3500					
	荷重中心	mm	500		500		500		500				500		500				500		500		500		500					
	最大揚高	mm	A	3000		3000		3000		3000				3000		3000				3000		3000		3000		3000				
	フリーリフト	mm	B	110		110		110		115				100		105				105		150		150		150				
載	荷荷速度(全負荷時)	mm/s	490	600(440)	490	600(440)	490	600(440)	490	600	510	640	440		510	640	440		510	640	440		470	510	470	510	400	430		
	マスト傾斜角(前~後)	度	6~12		6~12		6~12		6~12				6~12		6~12				6~12		6~12		6~12		6~12					
	フォーク長さ	mm	C	770		920		920		920				920		920				1070		1070		1070		1070				
	フォーク外幅	mm	D	200~920		200~920		200~920		200~920				220~1000		220~1000				250~1000		250~1000		250~1000		250~1000				
走行速度	ダイレクト車	km/h	10(9)		10(9)		10(9)		10(9)		9		9		9				9		9		9		10		9		10	
	前進1速	km/h	19(15)		19(15)		19(15)		19(15)		19		14.5		19		14.5		19		14.5		18		19		18		19	
	前進2速	km/h	10(9)		10(9)		10(9)		10(9)		9		9		9				9		9		9		10		9		10	
	後進1速	km/h	19(15)		19(15)		19(15)		19(15)		19		14.5		19		14.5		19		14.5		18		19		18		19	
	後進2速	km/h	19(15)		19(15)		19(15)		19(15)		19		14.5		19		14.5		19		14.5		18		19		18		19	
	前進	km/h	19(15)		19(15)		19(15)		19(15)		18		19		14.5	---	18	19	14.5	---	18	19	14.5	---	19		19		19	
後進	km/h	19(15)		19(15)		19(15)		19(15)		18		19		14.5	---	18	19	14.5	---	18	19	14.5	---	19		19		19		
主要寸法・重量	最小回転半径	mm	E	1880		1960		1980		2010				2170		2210				2235		2410		2440		2495				
	最小直角通路幅	mm		1690		1760		1770		1790				1880		1910				1960		2070		2070		2110				
	全長	mm	F	2905		3110		3130		3165				3365		3410				3585		3745		3775		3830				
	全幅	mm	G	1065		1065		1065		1065				1150		1150				1150		1275		1275		1290				
	マスト上昇時	mm	H	4030		4030		4030		4030				4030		4030				4030		4135		4135		4135				
	マスト下降時高さ	mm	I	1995		1995		1995		1995		2015		1995		2015		1995		2015		1995		2060		2060		2220		
	ヘッドガード高さ	mm	J	2055(1980)		2055(1980)		2055(1980)		2055(1980)		2070		1995		2070		1995		2070		1995		2095		2095		2105		
	ホイールベース	mm	K	1390		1390		1390		1390				1600		1600				1600		1750		1750		1750				
	トレッド(前)	mm	L	890		890		890		890				960		960				960		1060		1060		1060				
	トレッド(後)	mm	M	900		900		900		900				980		980				980		980		980		980				
最地上低高	マスト	mm	110		110		110		110		130		110		130		110		130		110		130		130		140			
	フレーム	mm	150		150		150		150		160		160		160		160		160		160		190		190		200			
エンジン	車両重量	kg	2050	2120	2360	2440	2470	2550	2640	2720	3230	3350	3220	3300	3420	3540	3410	3490	3620	3740	3610	3690	4050	4170	4220	4340	4600	4720		
	型式		三菱4G15	三菱S4Q2(三菱4DQ3)	三菱4G15	三菱S4Q2(三菱4DQ3)	三菱4G15	三菱S4Q2(三菱4DQ3)	三菱4G15	三菱S4Q2	三菱4G15	三菱S4S	三菱4G15	三菱4DQ3-T	三菱4G63	三菱S4S	三菱4G15	三菱4DQ3-T	三菱4G63	三菱S4S	三菱4G15	三菱4DQ3-T	三菱4G64	三菱S4S	三菱4G64	三菱S4S	三菱4G64	三菱S4S	三菱4G64	三菱S4S
	総排気量	cc	1468	2505(1490)	1468	2505(1490)	1468	2505(1490)	1468	2505(1490)	1468	2505	1997	3331	1468	1490	1997	3331	1468	1490	1997	3331	1468	1490	2350	3331	2350	3331	2350	3331
	定格出力/回転速度	ps/rpm	30/2400	40/2200(26/2400)	30/2400	40/2200(26/2400)	30/2400	40/2200(26/2400)	30/2400	40/2200	42/2400	60/2200	30/2400	38/2800	42/2400	60/2200	30/2400	38/2800	42/2400	60/2200	30/2400	38/2800	50/2400	60/2200	50/2400	60/2200	50/2400	60/2200	50/2400	60/2200
	最大トルク	kgf·m/rpm	9.7/1600	13.9/1600(8.0/1600)	9.7/1600	13.9/1600(8.0/1600)	9.7/1600	13.9/1600(8.0/1600)	9.7/1600	13.9/1600	13.7/1600	20.5/1400	9.7/1600	10.0/2000	13.7/1600	20.5/1400	9.7/1600	10.0/2000	13.7/1600	20.5/1400	9.7/1600	10.0/2000	17/1600	20.5/1400	17/1600	20.5/1400	17/1600	20.5/1400	17/1600	20.5/1400
燃料タンク容量	ℓ	53										76										76								
タイヤ	前輪		6.50-10-10PR(I)		6.50-10-10PR(I)		6.50-10-10PR(I)		6.50-10-10PR(I)		7.00-12-12PR(I)		12PR(I)		7.00-12-12PR(I)				7.00-12-12PR(I)		28×9-15-12PR(I)		28×9-15-12PR(I)		250-15-16PR(I)					
	後輪		5.00-8-8PR(I)		5.00-8-8PR(I)		5.00-8-8PR(I)		5.00-8-8PR(I)		6.00-9-10PR(I)		10PR(I)		6.00-9-10PR(I)				6.00-9-10PR(I)		6.50-10-10PR(I)		6.50-10-10PR(I)		6.50-10-10PR(I)					
ダブルタイヤ付	全幅	mm	1330		1330		1330		1330				1480		1480				1480		1490		1490		1490					
	トレッド(前)	mm	1025		1025		1025		1025				1140		1140				1140		1140		1140		1140					
	車両重量	kg	2080	2150	2390	2470	2500	2580	2670	2750	3300	3420	3290	3370	3490	3610	3480	3560	3690	3810	3680	3760	4070	4190	4240	4360	4620	4740		
タイヤ前輪		4.50-12-8PR(I)		4.50-12-8PR(I)		4.50-12-8PR(I)		4.50-12-8PR(I)		5.50-15-8PR(I)		8PR(I)		5.50-15-8PR(I)				5.50-15-8PR(I)		6.00-15-10PR(I)		6.00-15-10PR(I)		6.00-15-10PR(I)						

※ () 内は小型特殊仕様車です。
●仕様および外観は改良のため予告なく変更されることがあります。
●車体色等は印刷のため若干異なります。
●写真のバックミラーはオプションです。

2面図

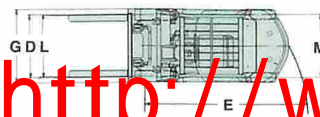
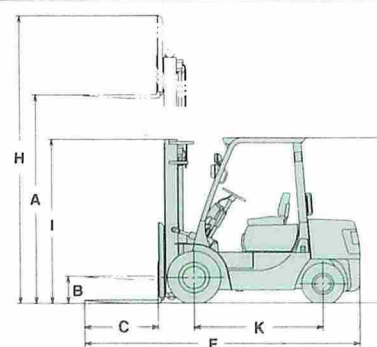

許容荷重表

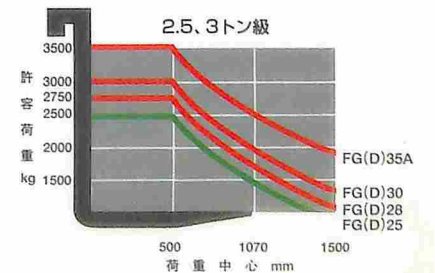
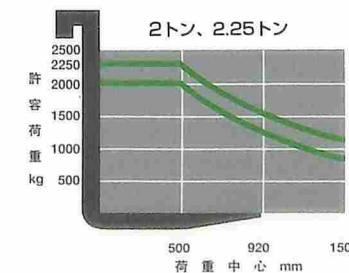
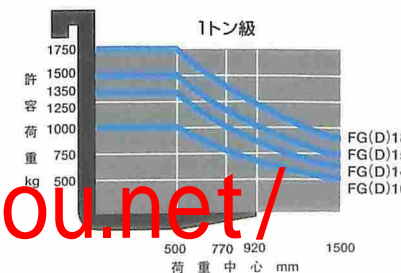

<http://www.keiyou.net/>

作業をより快適に、そしてより効率よく行なうために 多彩なアタッチメントを用意。

用途に合わせて選べるアタッチメント

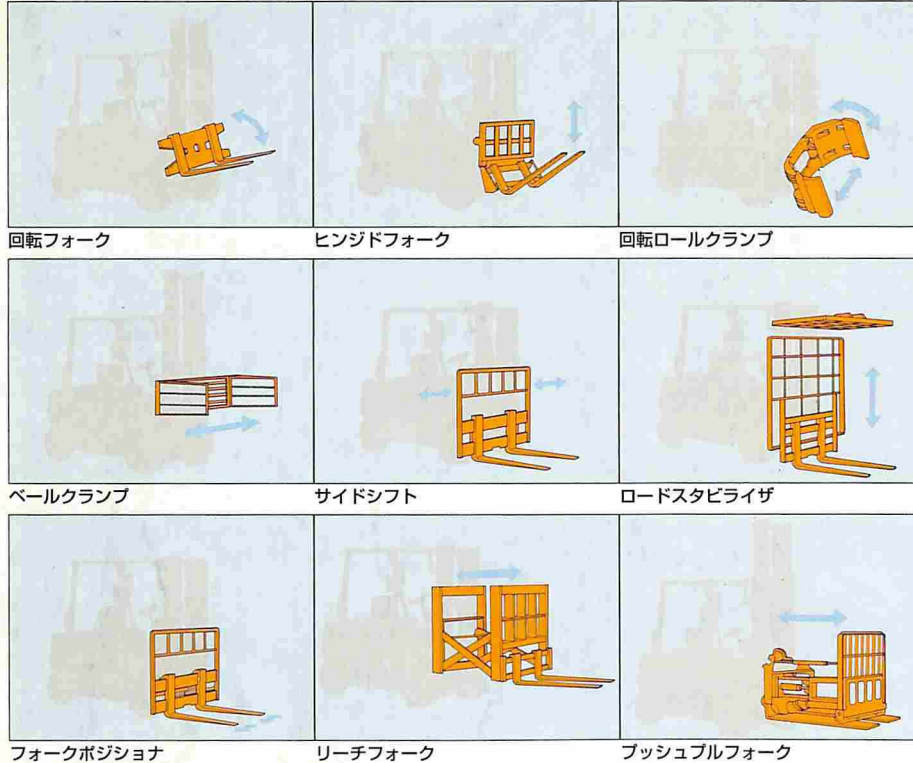

回転フォーク

ヒンジドフォーク

回転ロールクランプ

パレットクランプ

サイドシフト

ロードスタビライザ

フォークポジションナ

リーチフォーク

プッシュブルフォーク

すくいこみ & 差し込み

長フォーク さやフォーク ヒンジドフォーク
パケット 回転フォーク ラムリフト

つかみもの

回転ロールクランプ ペールクランプ フォーククランプ
ドラムクランプ ロードインバーター

容易な位置決め

サイドシフト フォークポジショナー

引き寄せ & 押し出し

リーチフォーク プッシュブルフォーク

吊り上げ

簡易フック クレーンアーム

荷くずれ防止

ロードスタビライザ

マストバリエーション

高低マスト 2段フルフリーマスト 3段フルフリーマスト

先進のエレクトロニクスを駆使したアドバンスト・コントロール。

三菱の1~3.5トン車には、指先だけで操作ができる先進のアドバンスト・コントロールをはじめ、数々の電子制御システムを搭載した車種もラインナップされています。

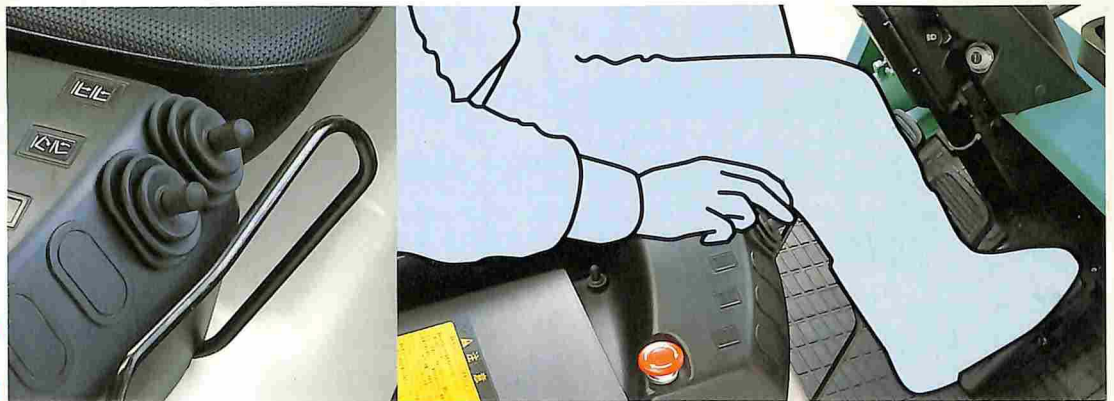

三菱重工業株式会社
〒100 東京都千代田区丸の内2-5-1 TEL.03(3212)3111(大代表)

お問い合わせは

<http://www.keiyou.net/>

カタログ注文番号 01047

HG20-FLCMANJ2-A-5, (2.0) 96-10, R