

三菱フォークリフト 1TON CLASS



頼りになるヤツ!!

1TON

FG10-D
FG10-T

1.35TON

FG14-D
FG14-T

1.5TON

FG15-D
FG15-T
FD15-D
FD15-T



<http://www.keiyou.net/>

シャープなボデーに、 頼もしい底力を秘めた “頼りになるヤツ”

三菱が豊かな経験と最新の技術を導入し完成させた、
より快適でより使いやすいフォークリフト。
抜群の機動力と荷揚性能で、
荷役の省力化、コストダウンを大きく推進します。
ビシッとひきしまったボデー、堅牢なマスト、そしてパワーが
作業を快調にこなしてくれます。
粘り強さに定評あるエンジンは、より一層の充実を計り、
騒音を大きく低減し、耐久性も大きく向上。
静かなうえに、非常に使いやすくなりました。
操作性、安全性はもちろん、
実力に一段と磨きかけた三菱フォークリフト。
狭い倉庫や工場、街中の商店など、
幅広い作業環境に適しています。



<http://www.keiyou.net/>

機能的に設計された、使いやすい運転席 疲れの少ない快適操作で、作業がラクラク

FG10
1TON

ワイドな視界
たくましいマスト

頑丈なヘッドガード
ラクな操作

(フルシンクロトランスミッション、
パワーステアリングを標準装備)

使いやすい運転席

斬新なスタイル

静かなエンジン

安全、確実なワンタッチ式サイドブレーキ



作業能率を高めるワイドな視界
マスト間の間隔を広くし、より見やすい位置に配置したダッシュボードにより、優れた前方視界が得られます。
また、マス目の広いヘッドガードで、上方視界もいたって良好。安全に、スピーディに作業がおこなえます。



使いやすい運転席

オペレータ尊重主義を貫いた運転席はスペースたっぷり、使いやすさが自慢です。見やすく操作しやすい位置に配置したメータ・スイッチ・レバー類。最適な運転姿勢がとれるシート。ゆとりあるレッグスペースでオペレータは無理のない自然な姿勢で運転ができます。さらに、フルシンクロトランスミッションの採用など、運転のしやすさへの配慮も万全です。

レスポンスペダル標準装備

荷役作業の効率アップに大きく貢献するインチャング(寸動操作)。デリケートな荷役作業をペダル操作でラクにこなし、悪路や坂道での荷役作業も確実におこなえます。トルコン全車に標準装備しています。

“より使いやすく”をモットーに三菱フォークリフトは、オペレータ尊重の細かな配慮がすみずみにまでゆき届いています。視界のよいゆったりとした運転席は居住性、安全性に優れ、乗り降りがとてらくです。
また、パワーステアリングやフルシンクロトランスミッションの採用により、操作性も抜群。快適に、ラクラク、作業がおこなえます。



機能性を重視したダッシュボード

無理のない、自然な動きで操作できるスイッチやレバー類。アワメータ、水温計など標準装備されたメータ類も見やすい位置に配置、作業が長時間におよんでも疲れが少なく済みます。

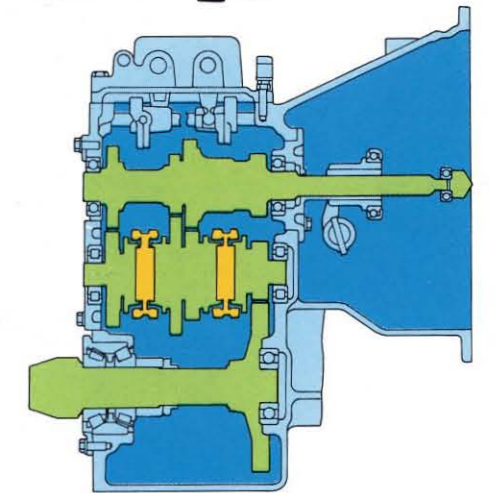

ラクな姿勢がとれるシート

シート幅が広く、ゆったりとした座り心地が自慢のシート。スライド幅も120mmと大きく、動きに合った運転姿勢が得られます。

鋭い切れ味 パワーステアリング

ひんばんな据え切りや切り返しなど、ハンドルさばきが軽快におこなえるパワーステアリングを1トンクラス全機種に標準装備。ロック ツーロックの据え切りから生まれる鋭い切れ味により、長時間の運転がとてらくです。



フルシンクロトランスミッションを採用

どの速度からもなめらかな変速ができる、フルシンクロトランスミッションを採用。軽快な操作ができ、作業が快適に、スムーズにすすみます。

ラクな乗り降り

床高さが低く、運転席への乗り降りがとてらくにできます。“より使いやすく”をモットーに、オペレータの負担を少しでも軽くしようという配慮がここにもあらわれています。

<http://www.keiyou.net/>

信頼性の高い静かでパワフルなエンジン 酷使にもビクともしない優れた耐久性

静かで粘り強いガソリンエンジン

粘りのある力強いパワーを発揮する定格出力30PS、総排気量1,439ccの4G33型ガソリンエンジン。
騒音が非常に小さく、静かなエンジンですので、屋内や市街地での作業も気軽にできます。

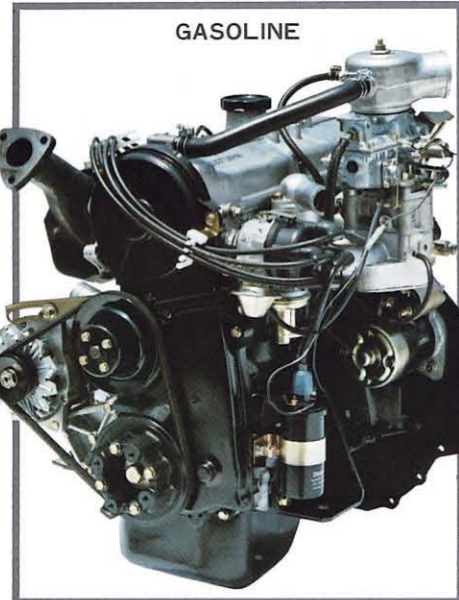

4G33型
30PS ●定格出力
1,439CC ●総排気量
9.7kg-m/1,600rpm ●最大トルク

サイクロン・エアクリーナ

除塵効率の高いサイクロン式エアクリーナを標準装備。ホコリや粉塵の多い場所での使用にも、確実なエンジン出力が得られ、耐久性、経済性が大きく向上します。

パワフルで経済的なディーゼルエンジン

静かでパワフルなうえに、燃費の良さを誇る定格出力38PS、総排気量2,084ccの4DQ5型ディーゼルエンジン。激しい長時間の連続作業にも、抜群の粘りと力強いパワーを発揮する、静かで頼りになるエンジンです。



4DQ5型
38PS ●定格出力
2,084CC ●総排気量
12.6kg-m/1,600rpm ●最大トルク

ガッシリとしたボデー構造

衝撃に強いモノコックフレームを採用したボデーは、強靱そのもの。長年の使用にも耐久性は抜群です。そのうえ車高の低い低重心構造ですから、稼働中の安定性もよく、安心して作業がおこなえます。

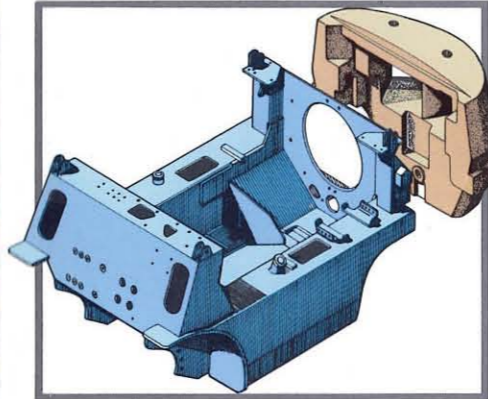

筋金入りのアックスル

重荷重の長時間使用にもビクともしない、強靱なフロント、リアアックスル。ねじれやゆがみに強く、苛酷な作業条件下でも抜群の耐久性を発揮します。

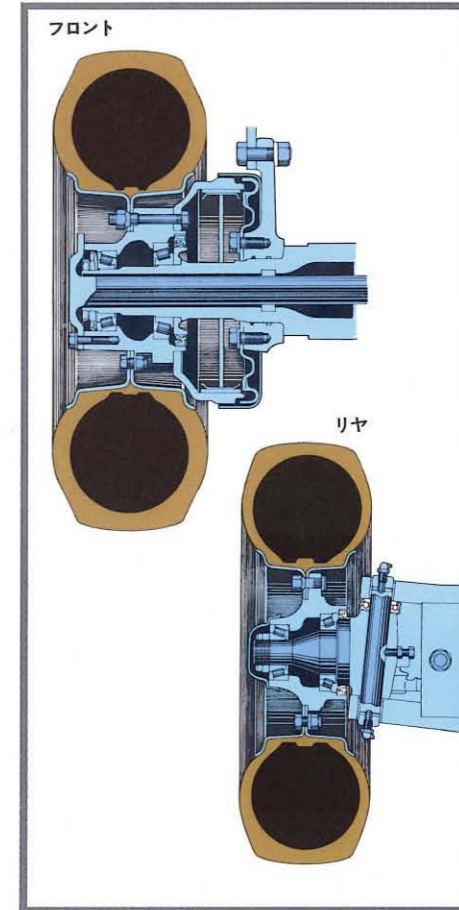

たくましいマスト

マストメインローラやチャンネル材など、剛性の高い堅牢なマスト。リフトシリンダも強靱なものを採用。重い荷物の積み降ろしにも耐久性は十分です。

頑丈なヘッドガード

万一の荷くずれや落下物から、オペレータの安全を確実に確保する頑丈なヘッドガード。強度が高いうえに見通しも良く、上方視界も良好です。



安全確実なブレーキ

前・後進ともに確実な制動力が得られる、信頼性の高いデュオサーボ式ブレーキを採用。自動調整装置付ですから、ライニングの隙間が自動的に調整されます。また、駐車時や停止作業時は、操作が確実で強力なワンタッチ式サイドブレーキで万全です。

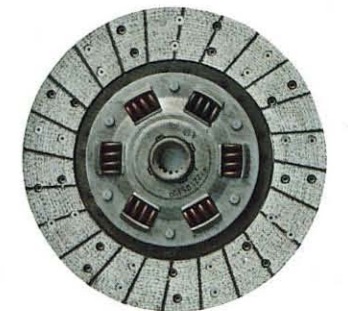
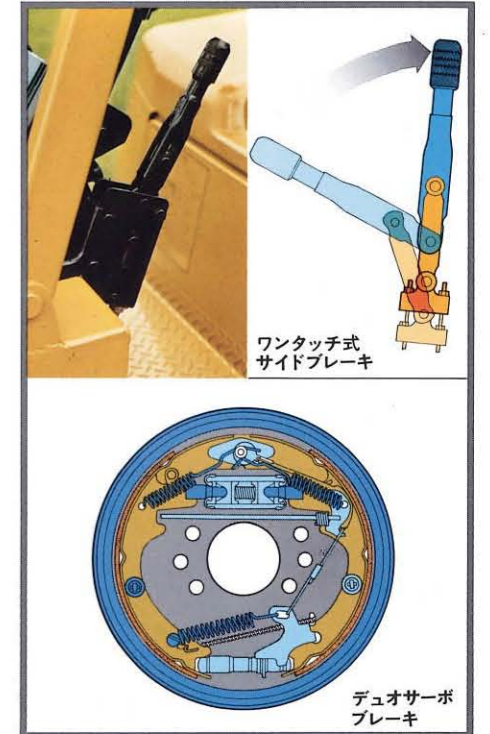

大型クラッチを採用

275mmφの大型クラッチを採用。連続使用にも優れた耐久性を発揮します。クラッチ寿命もグーンと伸び、経済的です。

<http://www.keiyou.net/>

オプション

ダブルサイクロン・エアクリーナ

群を抜く除塵効率を誇る、ダブルサイクロン・エアクリーナ。ホコリや粉塵の多い場所で、確実にエンジンを保護します。

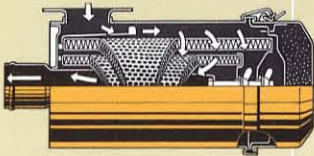

サイクロンマフラ

危険物や引火性のある荷物を扱う時は、エキゾーストパイプから火の粉が出ないように、サイクロンマフラを取り付けてください。

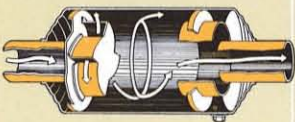

前輪ダブルタイヤ

高マストや一連三段マストなど、高い場所での荷作業をする時には、安定性を増すダブルタイヤを前輪に装着してください。



タイヤサイズ/4.50-12-8PR

ユニークタイヤ

金属の切粉やガラス破片の多い場所では、パンクしないユニークタイヤをご使用ください。その他、スノータイヤやJラグタイヤもあります。



防寒キャビン

寒冷地での作業をラクにするため、運転席を完全にカバーしたのが、この防寒キャビンです。ヒータを併用すれば、寒さ知らずの操作がおこなえます。



サスペンションシート

座り心地が良いサスペンションシートを用意しています。長時間運転なさる方におすすめします。

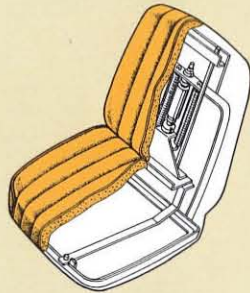

LPG装置

ガソリンエンジンにLPG装置を取り付けると、排気ガスがきれいになり、燃費も少なくなります。



アタッチメント

高い・低い

高マスト

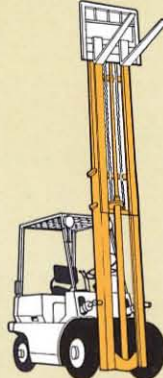

一連三段マスト

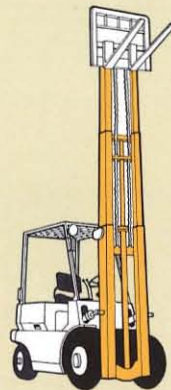

低マスト



フルフリーマスト

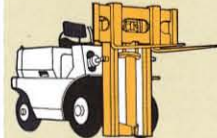

容易な位置ぎめ

サイドシフト



すくい上げて差しこんで

バケット



回転フォーク

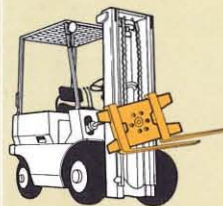

ヒンジドフォーク



つかみもの

ドラムグリップ

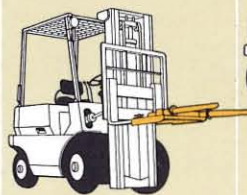

びんもの

ロードスタビライザ



吊りあげ引きよせ

クレーンアーム



簡易フック



丸い角ばっている

サイドクランプ

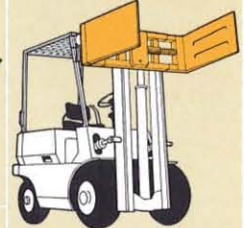

ロールクランプ

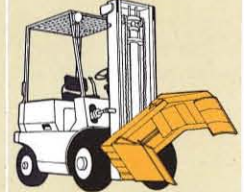

巻きもの

ラムリフト

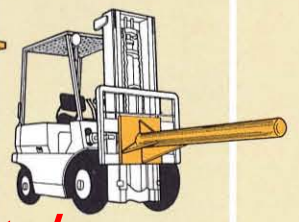

ハードな作業を 快調にこなす すぐれた性能



頼もしい荷役性能

最大揚高3,000mm、荷揚速度460mm/s (FG10)と荷揚性能が良く、高い場所への積み降ろしが素早くおこなえます。また、フリーリフト量は290mm (FG10)と大きく、天井の低い場所でも有効に活用できます。

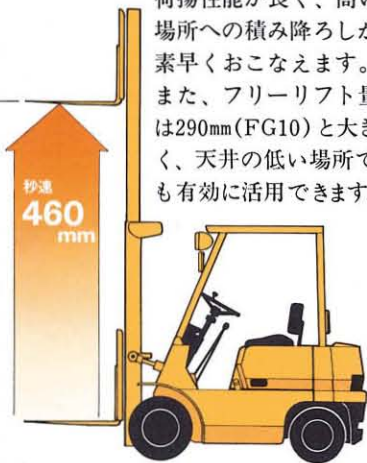

据え切り抜群、小回りラクラク

抜群に向上した油圧性能により、ロック ツー ロックの据え切りを実現。パワーステアリングに加え、ロック ツー ロックの鋭い据え切りは小回り作業をラクラクこなしてくれます。

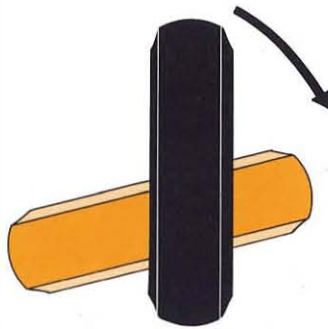

狭い場所でも機敏な動き

ガッシリとした安定感あふれるボデーは最小旋回半径1,840mm、最小直角通路幅1,650mm (FG10)と小さく、機動性にすぐれ、狭い店頭や作業場でも作業がスピーディにおこなえます。

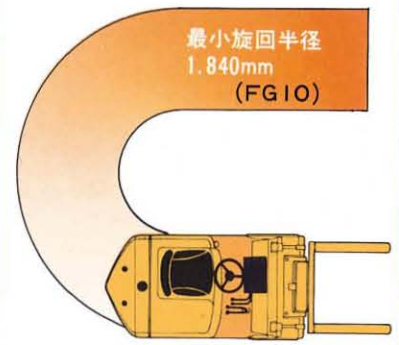

鮮烈な若葉の緑と澄んだ空気—— このすばらしき環境から“頼りになるヤツ”は生まれます



<http://www.keiyou.net/>

●二面図

FG10

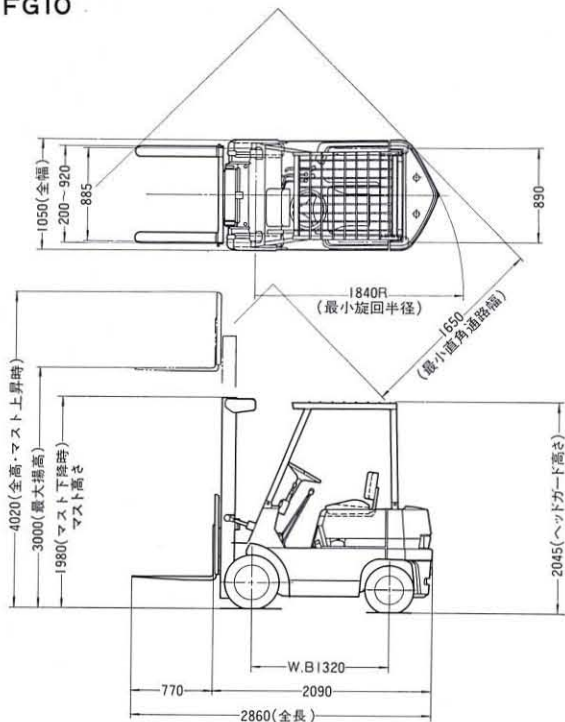

FG14・FG(D)15

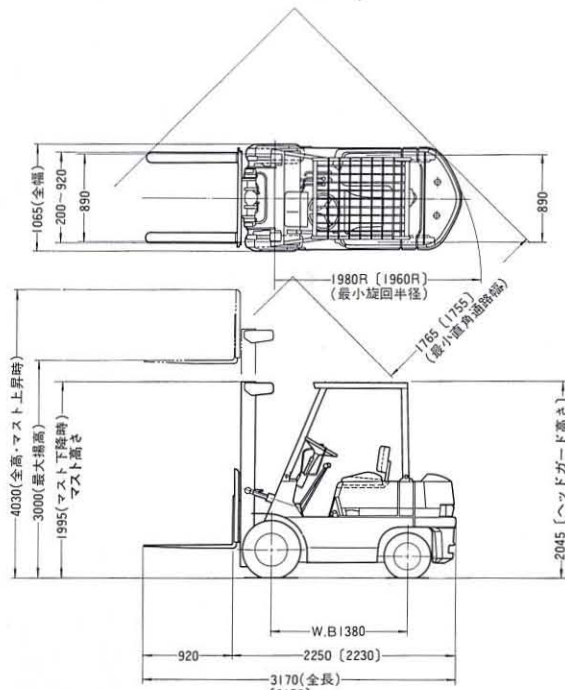

[]内数値はFG14を示す。

●主な仕様

諸元	機種	FG10	FG14	FG15	FD15
●積載					
荷揚能力 (kg)		1,000	1,350	1,500	
荷重中心 (mm)		500	500	500	
最大揚高 (mm)		3,000	3,000	3,000	
フリーリフト (mm)		290	395	395	
荷揚速度 (mm/s)		460	450	450	
傾斜角度 (前後) (度)		6°~12°	6°~12°	6°~12°	
フォーク長さ (mm)		770	920	920	
フォーク外幅 (mm)		200~920	200~920	200~920	

●走行					
走行速度	ダイレクト車	前進1速 (km/h)	9	9	9
		前進2速 (km/h)	14	15	15
		後進1速 (km/h)	9	9	9
		後進2速 (km/h)	14	15	15
度	トルコン車	前進 (km/h)	14	15	15
		後進 (km/h)	14	15	15
最小旋回半径 (mm)		1,840	1,960	1,980	
最小直角通路幅 (mm)		1,650	1,755	1,765	

●主要寸法・重量					
全長 (mm)	2,860	3,150	3,170		
全幅 (mm)	1,050	1,065	1,065		
全高(マスト上昇時) (mm)	4,020	4,030	4,030		
" (マスト下降時マスト高さ) (mm)	1,980	1,995	1,995		
" (ヘッドガード高さ) (mm)	2,045※(1,995)	2,045※(1,995)	2,045※(1,995)	2,045	
ホイールベース (mm)	1,320	1,380	1,380		
トレッド (前) (mm)	885	890	890		
" (後) (mm)	890	890	890		
最低地上高 (mm)	120	130	130		
車両重量 (kg)	2,100	2,480	2,570	2,670	

●エンジン			
型式	4G33	4DQ5	
総排気量 (cc)	1,439	2,084	
定格出力/回転速度 (PS/rpm)	30/2,400	38/2,400	
最大トルク (kg-m/rpm)	9.7/1,600	12.6/1,600	

●タイヤ			
前	6.00-9-10PR	6.50-10-10PR	
後	5.00-8-8PR	5.00-8-8PR	

※()内は小型特殊仕様車の数値です。 ●本仕様は改良のため予告なく変更することがあります。

●適正負荷の荷重表

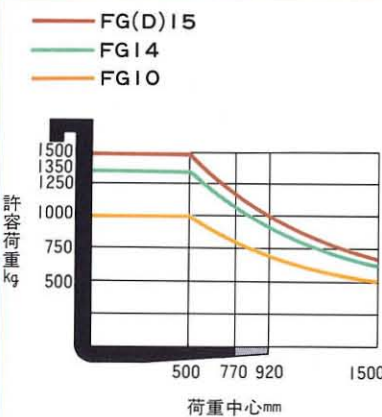

●万全のサービス体制

三菱では、全国のふそうディーラーによる全国サービス網を完備しています。しかもフォークリフト専門の整備士で結成されたサービスパトロール隊、コンピュータ管理による部品補給など、フォークリフトに関しての万全のサービス体制で、みなさまに安心をお届けしております。



●トラック・バス・フォークリフトのご相談は……