

TCM



移動式リフターPC12
特許出願中

積み降ろし作業の革命児

もちあげ太郎



<http://www.keiyou.net/>



生まれも、育ちも、一級品。

国産第1号のフォークリフトやホイールローダを開発した総合物流システムTCM
物流システムを総合的に展開するTCMが、作業現場のニーズを形にしたのが、移動式リフター「もちあげ太郎」なのです。まさに一流の環境で生まれ、一流の技術で育った一級品を、ぜひご体験ください。



ここが嬉しい5つの特長

その1 免許不要

フォークリフト等の免許が必要ないので、使う人を選びません。また、人件費の削減にもつながります。

その2 低価格

車両価格はフォークリフトの約1/2と割安なので導入コストを削減できます。

その3 フォークリフト並みの作業効率

小型フォークリフトを上回る最大積載量1,200kgのパワーが作業の効率をアップさせます。シンプルなボタン操作なので簡単に作業ができます。取り回しもラクラクなので、手待ち時間も取らせません。

その4 人にやさしい安全設計

上昇時は開かないオペレーターガードや荷物の落下防止など、安全第一の設計がすみずみまで生かされています。女性ひとりでも安心して作業を行うことができます。

その5 法定点検不要

法定点検が不要で、経費や時間のムダが省けます。また、メンテナンスコストも削減できるので、長期的なランニングコストも割安になります。

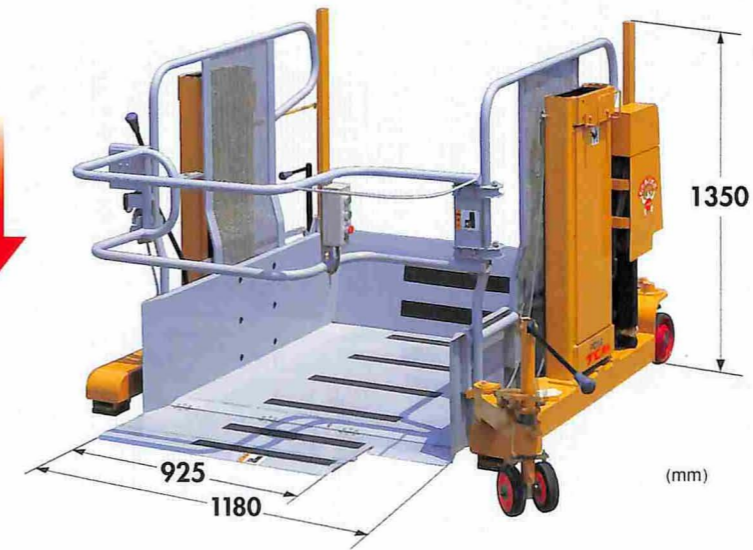

■寸法・性能

最大荷重	1200kg
最大扱い物	1,100×1,100mmロールボックスパレット
荷台内寸	幅1,180×長1,210mm
上昇速度	130mm/s (50Hz) 160mm/s (60Hz)
下降速度	100~150mm/s 調節可
本体重量	580kg
最外側寸法	幅1,795mm 長さ1,965mm 高さ1,350mm
動力	3相 200V 2.2kw

電源

AC200/210/220V (50/60Hz)

安全装置

- ①上昇時はオペレーターガードとフラップで、荷物の飛び出しを防止します。
- ②オペレーターガードを開放してもロールボックスパレットの車輪止めで飛び出しを防止します。
- ③オペレーターガードが開いていると上昇しません。
- ④上昇しているとオペレーターガードは開かない二重ロック構造です。

その他の特徴

- ・トラック荷台高さに自動停止します。
- ・真横に移動が可能です。

品番
PC12

■使いいろいろ

段差のあるところで

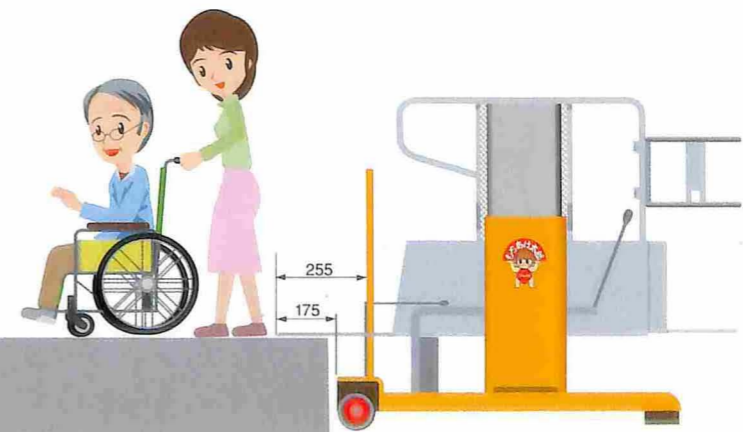

人を選ばず! 場所を選ばず!

積み降ろし作業が、かんたん、べんり、あんぜんに



各部の名前と働き

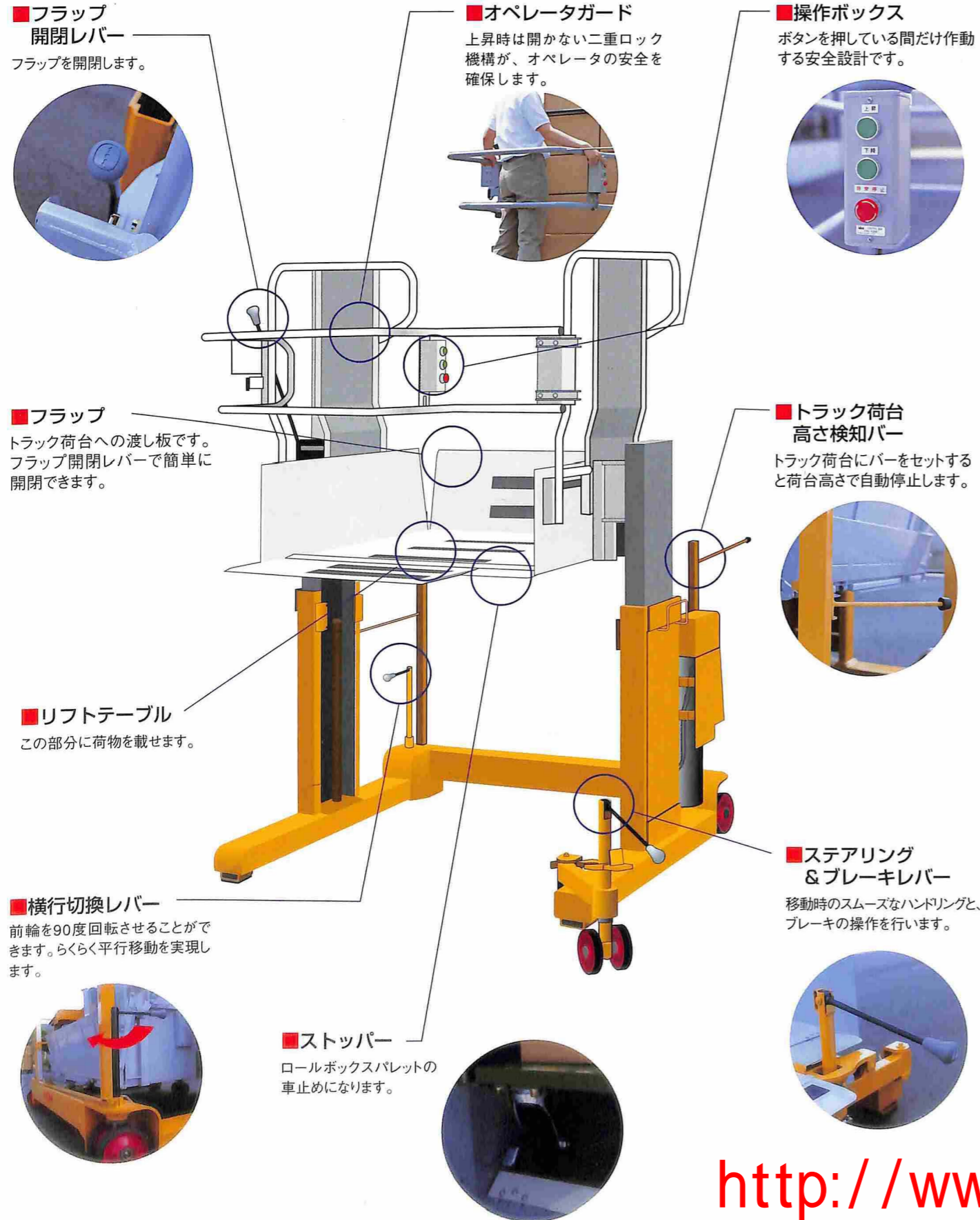

使いかた

やさしくて、力強く、をコンセプトに開発された「もちあげ太郎」。
免許不要のかんたん操作で、女性ひとりでラクラクと荷物の積み込みができます。もちろん安全性に配慮した設計が安心です。これからは、人手に頼った時間のかかる積み込みや、わざわざフォークリフトを運転する必要がありません。



1 トラック荷台の後ろにリフターを手押しで移動します。



2 ステアリングレバーを立てて制動状態にします。コンセントをつなぎます。



3 リフトテーブルを少し上昇させて後輪のアームを回転させて、リフトテーブルの下から引き出します。



4 リフトテーブルを下降させて、オペレータガードを開けます。



5 トラック荷台高さ検知バーをトラックの荷台にセットします。



10 フラップ開閉レバーを引いて、フラップを開じます。



9 ロールボックスパレットをトラックの荷台に積み込みます。



8 フラップ開閉レバーを押してフラップを開きます。

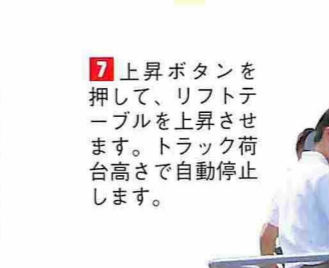

7 上昇ボタンを押して、リフトテーブルを上昇させます。トラック荷台高さで自動停止します。



6 ロールボックスパレットを積み込んで、オペレータガードを閉めます。



11 下降ボタンを押して、リフトテーブルを下降させます。

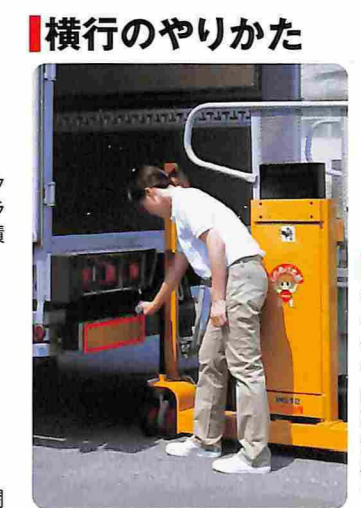



国内特約販売店

東京TCM(株)	東京都大田区蒲田4-22-3 (住友生命蒲田ビル5F)	〒144-0052	☎ 03(5480)0011
(株)栗林商会	北海道室蘭市入江町1-19	〒051-0023	☎ 0143(24)7033
北日本TCMイワフジ(株)	秋田市寺内宇神屋敷295-62	〒011-0901	☎ 018(846)9798
東北TCM(株)	宮城県仙台市宮城野区中野字葦畔139	〒983-0013	☎ 022(259)6351
東関東TCM(株)	茨城県東茨城郡茨城町長岡3523-18	〒311-3116	☎ 029(292)8141
北関東TCM(株)	埼玉県さいたま市桜区山久保1-8-15	〒338-0821	☎ 048(855)8101
千葉TCM(株)	千葉市中央区今井3-26-25	〒260-0834	☎ 043(266)5371
北越TCM(株)	新潟県中蒲原郡亀田町東早通3-1-37	〒950-0148	☎ 025(382)6281
中部TCM(株)	愛知県西春日井郡西春町大字鍛冶ヶ一色字端須賀55	〒481-0037	☎ 0568(21)3151
東海TCM(株)	三重県四日市市小古曾東2-3-30	〒510-0951	☎ 0593(45)5161
滋賀TCM(株)	滋賀県近江八幡市上田町84-7	〒523-0015	☎ 0748(37)7700
京都TCM(株)	京都市南区久世中久世町5-65	〒601-8213	☎ 075(931)3161
近畿TCM(株)	大阪府守口市大日東町35-2	〒570-0016	☎ 06(6903)0095
南近畿TCM(株)	大阪府堺市草部1591-1	〒593-8312	☎ 072(273)8391
富士岡山運搬機(株)	岡山県津山市津山口111-1	〒708-0884	☎ 0868(24)3211
中国TCM(株)	広島市南区出島二丁目13-27	〒734-0013	☎ 082(255)2570
南海TCM(株)	香川県高松市香西南町363-1	〒761-8014	☎ 087(882)1191
四国TCM(株)	愛媛県温泉郡川内町南方2260-6	〒791-0301	☎ 089(966)5353
九州TCM(株)	福岡市東区箱崎ふ頭4-2-18	〒812-0051	☎ 092(643)2100
大分TCM(株)	大分市大字古国府1003-1	〒870-0844	☎ 097(543)0161

- 本仕様および装備は改良のため予告なく変更することがあります。
- このパンフレットに印刷された車両の色調は、印刷の都合により実際の車両と多少異なって見えることがあります。
- このパンフレットで使用している写真は説明のために一部カットしている場合があり、実車とは異なります。



ISO 14001 認証取得
(滋賀工場)

TCM株式会社

本社：〒550-0003 大阪市西区京町堀1-15-10 ☎ 06(6441)9151
 営業本部：〒105-0003 東京都港区西新橋1-15-5 ☎ 03(3591)8171
<http://www.tcm.co.jp>

販売店

<http://www.keiyou.net/>