

TCM フォークリフト アタッチメント

# マルチパーパスクランプ

FG25<sub>N4</sub> FD25<sub>Z3</sub> 特許出願中

## パレット交換作業で 荷役の合理化。

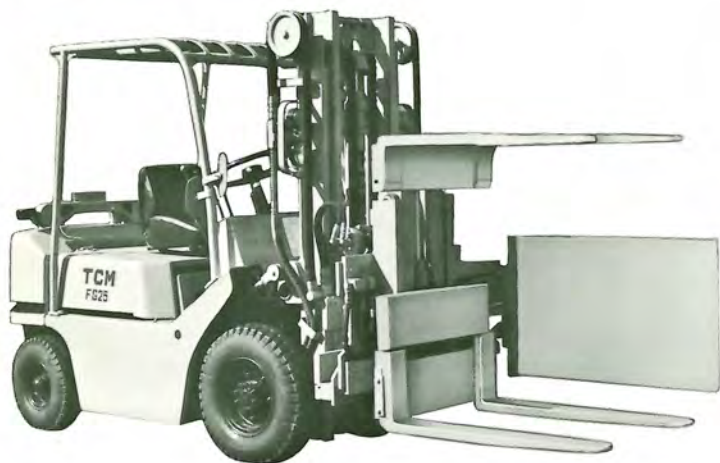

TCMマルチパーパスクランプは、パレット運搬、パレットレス運搬、扱物の回転作業など1台で複数の荷役作業をやってのける画期的な汎用機として開発したアタッチメントです。クランプアーム、サイドアーム、固定アームを脱着することにより、多目的作業を楽々こなします。

### ユニットパレットの交換作業

工場・倉庫・駅・港などの現場で、袋物（農薬・セメント・肥料・砂糖・塩）のユニットを荷くずれなく、じん速に反転させ出荷流通用パレットに移し替え、貨車、トラックへの積込みができますから、一貫パレチゼーションを可能にします。

### 広範囲な作業も1台でOK

サイドアームを取外し、綿梱包・羊毛梱包・箱物・袋物のパレットレス作業。ビール・コーラ・カートンなどのロードスタビライザ作業。クランプアームおよびサイドアームを取外してバケットを装着し、粉状・バラ物・液状物を放出する回転フォーク作業など高能率を発揮。もちろん一般のフォーク作業も可能です。



### ● 扱い物の落下を防ぐサイドアーム

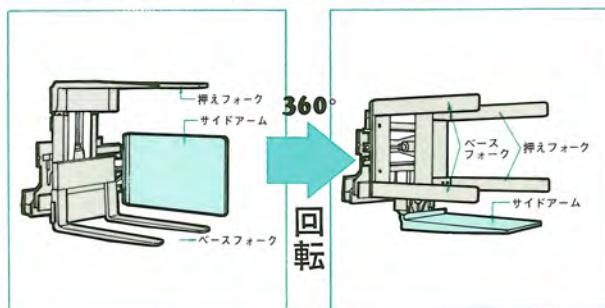

省力化のシンボル

TCM

<http://www.keiyou.net/>

東洋運搬機

フォークリフト  
アタッチメント

# TCMマルチハイパスクラブ

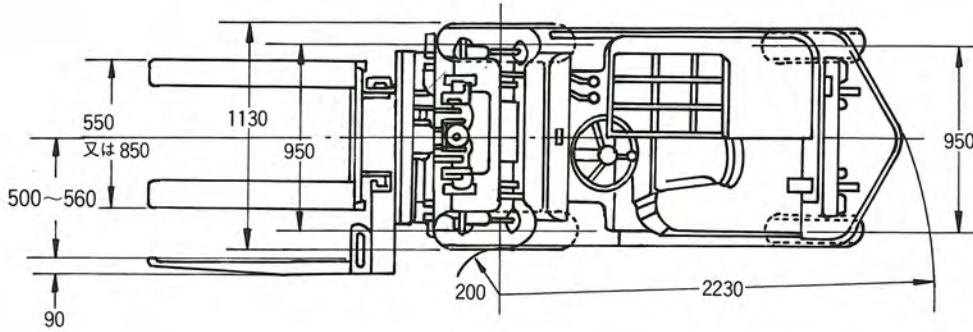

●仕様表

|            |            |
|------------|------------|
| 最大荷重       | 1200kg     |
| 荷重中心       | 550mm      |
| 最大揚高(回転中心) | 3370mm     |
| アーム間隔      |            |
| クランプ側      | 770~1220mm |
| 押え側(車体中心)  | 500~650mm  |

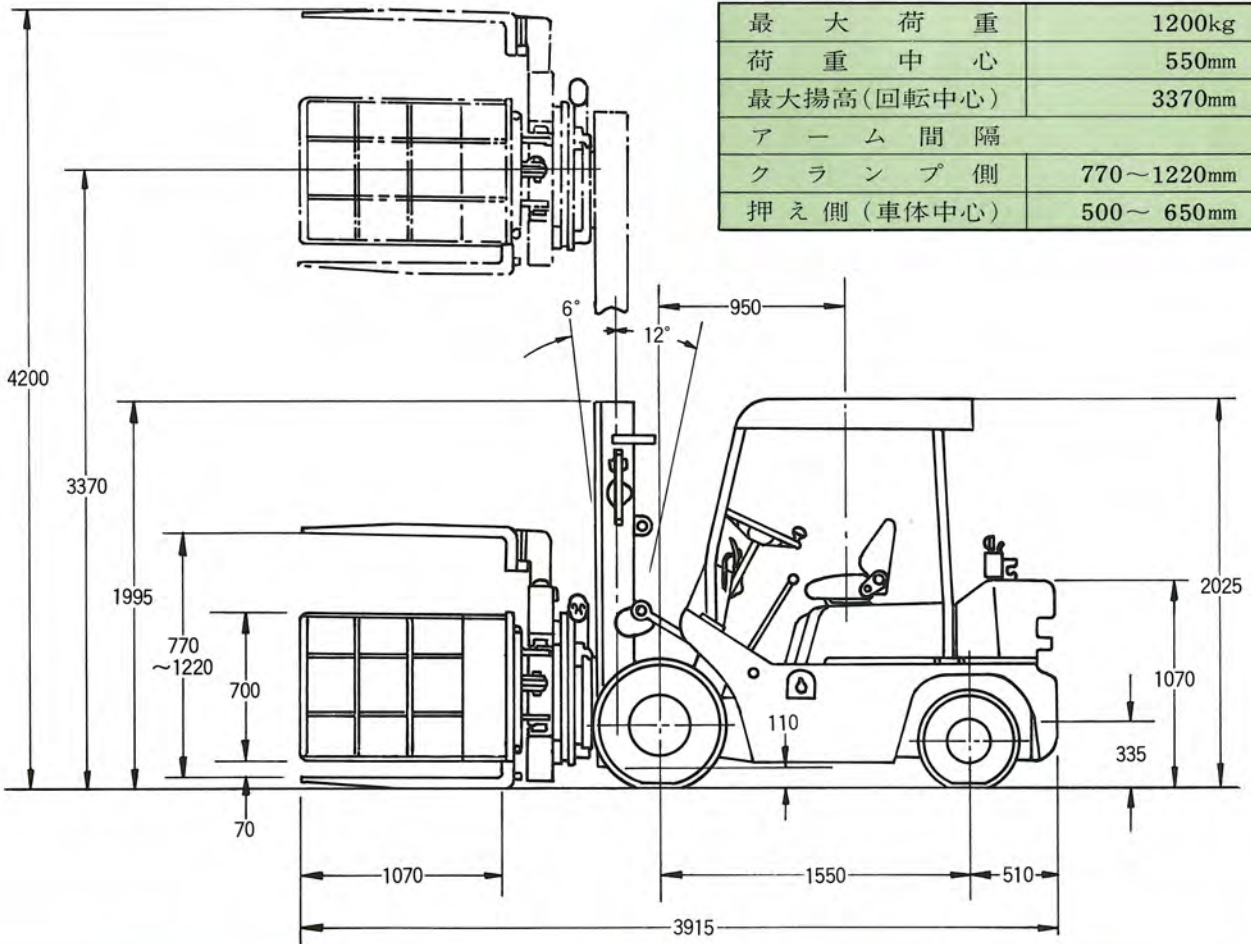

## TCM 東洋運搬機

本 社 大阪市西区京町堀2-118  
 〒550 ☎06(441)9151 代表  
 販売事業本部 東京都港区西新橋1-15-5  
 〒105 ☎03(591)8171 代表  
 製造事業部 竜ヶ崎・滋賀  
 販売網 全国主要都市

<http://www.keiyou.net/>