

TCM

キョウロ-9

GASOLINE · DIESEL TYPE

SG10N6 / SD10Z6
SG12N6 / SD12Z6

α-SERIES



<http://www.keiyou.net/>

すべてに余裕のあるαの思想。

トップクラスの低騒音、低振動。パワートレインの強化で一段と高性能に。装備品はさらにグレードアップ。時代のトレンドを身にまとった1~1.2t系ショベル、斬新なスタイルで新登場です。

■ トップクラスの低騒音、低振動



ボンネットとフレームの接合部、ラジエータカバーとカウンタウエイトのすき間はシールゴムで密封。さらにボンネット内側にはグラスウールの吸音材、フロアボード下側には遮音性に優れた吸音材、上側には大形のフロアマットをダブルで取付、エンジン音を外に漏らさない配慮が施されています。

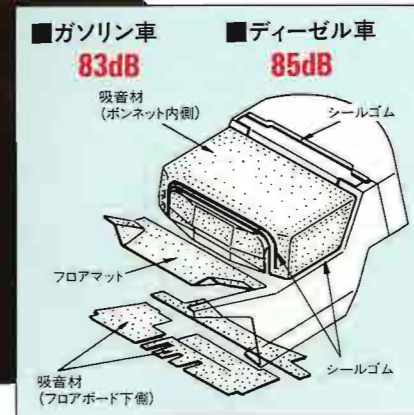

■ 外気導入型エアインテークシステムとサイクロパックエアクリナーを採用

ヘッドガードリヤパイプ上部にエアクリナー吸気口を設け、いつも新鮮な空気をエンジンに供給。また、サイクロパック式エアクリナーの採用で、エレメント清掃サイクルが伸びるとともに、エンジン耐久性を飛躍的に高め、経済性も向上しました。

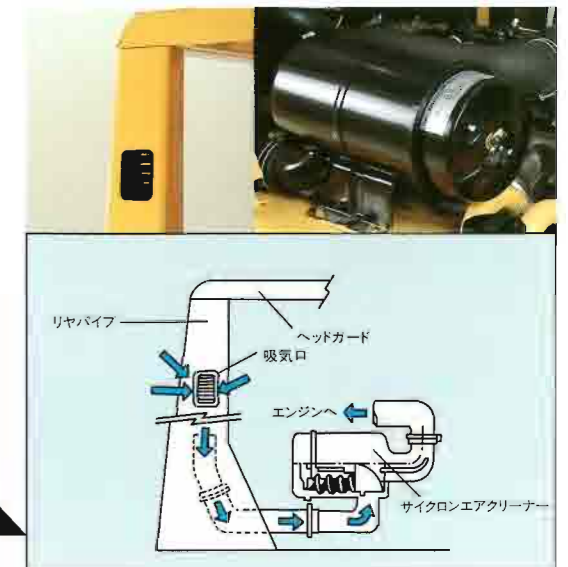

豪華な大型フロアマット
フロアには、耐久性・クッション性のよい大型フロアマットを採用。スリップや夏場の断熱、冬場の足元の冷えを防止します。

アイドルアップ(ガソリン車)
アイドルアップ状態のときに、パワーステアリングや荷役レバーを操作しても、所要のトルクが発生するため、エンストを起しません。

■ さらにグレードアップ

使いやすさを最優先させたデラックス装備品の数々。あふれんばかりに新採用しました。



サスペンションシート/角型ヘッドランプ
路面のショックや車体振動を吸収する、皮絞りの豪華なサスペンションシートを採用。またヘッドランプ、リヤランプともLEDを採用し、省電力・省燃費を実現します。

一体型メータパネル
一目で車両の状態が把握できる集中一体型メータパネル(夜間照明付)を採用しています。

- 標準装備のメータ類
- ①アワーメータ ②燃料計 ③エンジン水温計
- 標準装備のモニター類(警告灯)
- ④エンジン油圧 ⑤充電 ⑥セグメント水量
- ⑦クロインジケータ



オートグロー/オートストップ
ディーゼル車は、急速予熱装置でグロープラグの予熱を急速に行い、エンジン始動性を向上。またオートストップの装備によりガソリン車な燃費の差を解消し、燃費安定性を向上させ、エンジン耐久性を向上させるウォータセグメントを装備。

ソフトタッチグリップ
弾性樹脂で成型したノブ・グリップ類は、ソフトで手に馴染みやすく、操作しやすい形状になっています。



ダンパステー・ボンネット/ウォータセグメント(ディーゼル車)
ボンネットの開閉が楽に行なえるダンパステーを採用。また、ディーゼル車に冷却水を分離すること、燃費を安定させ、エンジン耐久性を向上させるウォータセグメントを装備。

パーキングブレーキレバー
駐車ブレーキは、操作の楽なワンタッチ式ブレーキ。ワンタッチで強力なブレーキ力が得られます。



リザーブタンク
エンジンルーム内に別置型のリザーブタンクを設置し、ボンネットを開けるだけで冷却水量のチェックができるよう配慮されています。

■ 自動調整式クラッチシステム

油圧駆動方式のクラッチシステムのため軽い踏力で滑らかに作動、またレリーズシリンダで、クラッチディスク摩耗の際のペダル調整が自動的に行なわれるため、常に安定した操作ができ、メンテナンスの手間も解消されます。

■ 乗り降りのラクなオープンステップ

最適な高さにある大きなオープンステップと握りやすいソフトタッチのグリップが、頻繁な乗降にも疲れず、安全でスムーズな乗り降りを約束します。

■ すぐれた荷役性能

クラッチ車にフルシンクロ・トランスミッションを採用、トルコン車4タイプを新設。パワートレイン(デフ、フロントアックス)の強化で一段と高性能になりました。

- ・ダンピングクリアランス 2150mm
- ・ダンピングリーチ 710mm
- ・最大けん引力 1700kg(SD10(T))



TCM

キョウロ-9

GASOLINE · DIESEL TYPE

SG10N6 / SD10Z6
SG12N6 / SD12Z6

α-SERIES



<http://www.keiyou.net/>