

TCM VAN LOADER

長尺物の出し入れも簡単

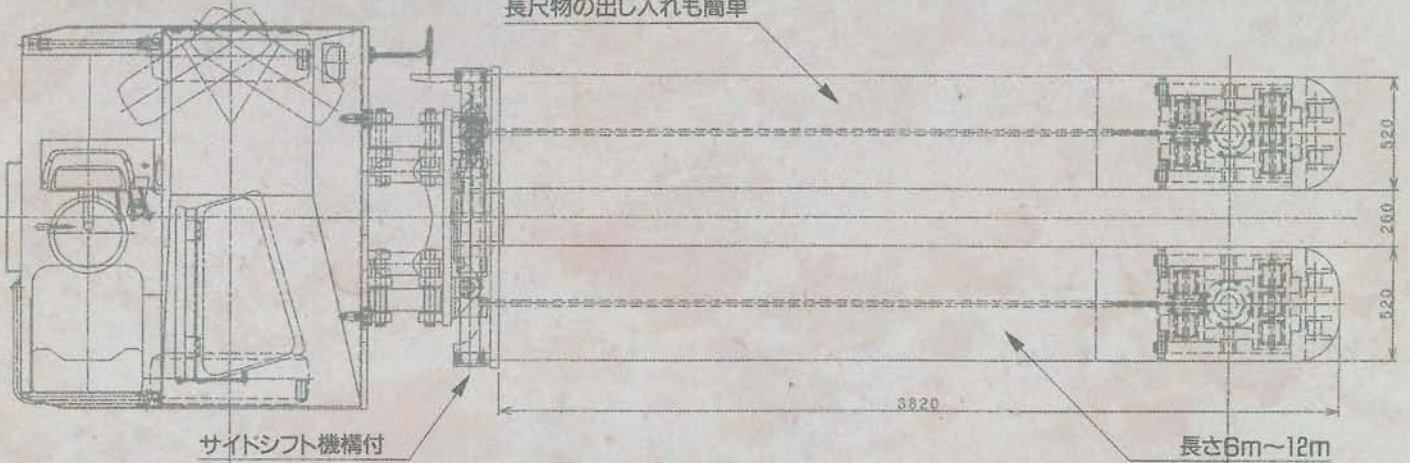

VAN DE VAN VL-40310

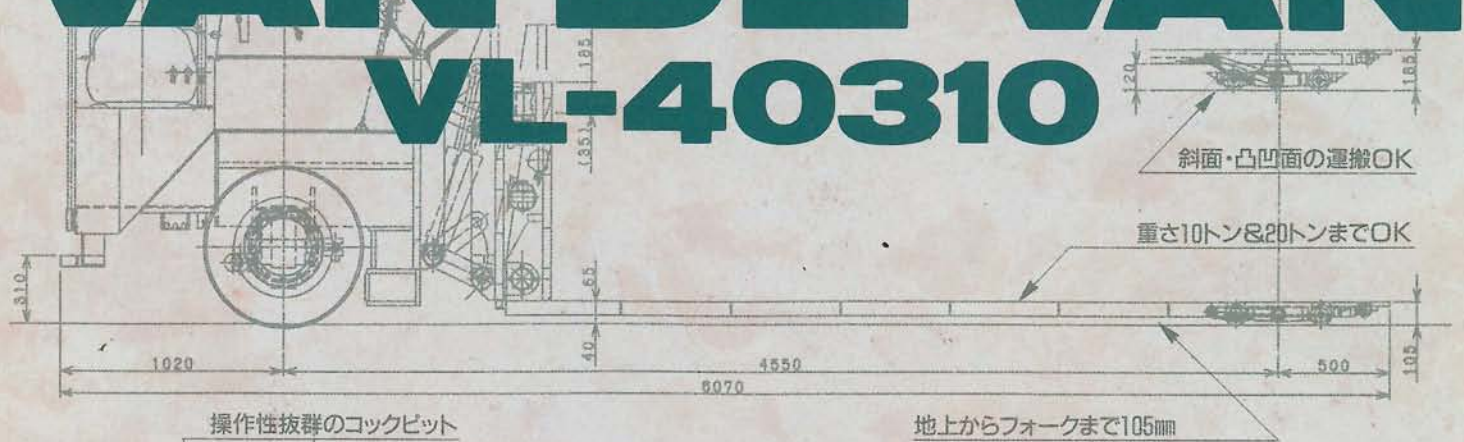

操作性抜群のコックピット

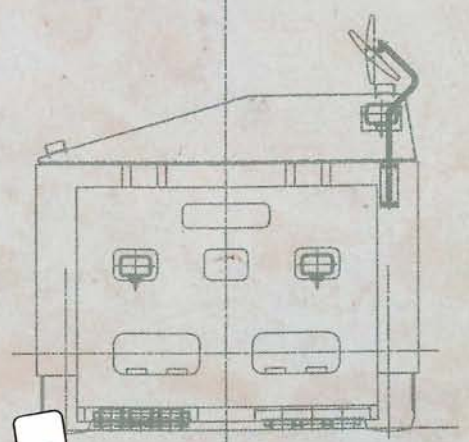
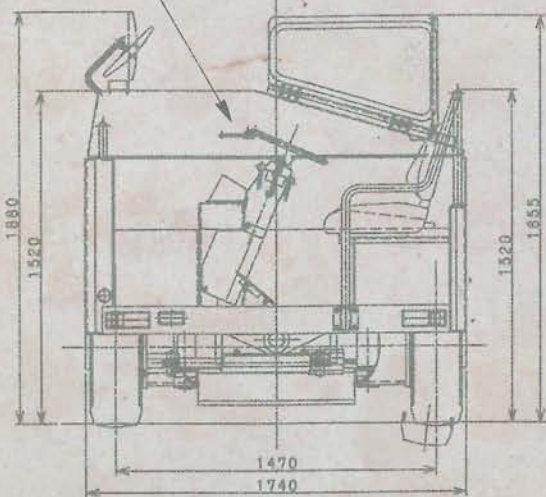

特殊コンテナで運んでいませんか？

スチールパイプ・2×4製材・石材・絨毯・鋼材・鋼板・
工作機械・精密機器・高級家具・美術品・etc……
バン・テ・バンならドライコンテナに積込めます

<http://www.keiyou.net/>

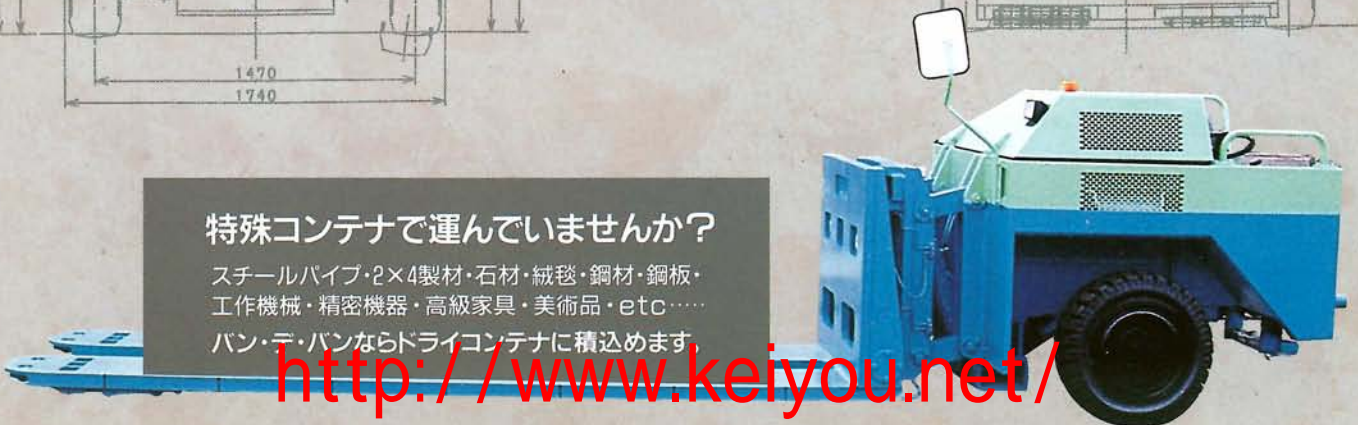

「VAN DE VAN」

バン・デ・バンがハンドリングの悩みを解決します。

マジック 1 **すぐれた安全性**

今まで長尺貨物や重量貨物をドライコンテナに搬出入するための簡便な荷役機械がなくコンテナからの搬出入は危険な作業となっていました。バン・デ・バンの登場で作業が安全に行えます。

マジック 2 **迅速な作業性**

従来コンテナからの搬出入作業は、人手による作業が多く時間と労力がかかりました。バン・デ・バンならワンアクションで作業を完了でき、大幅な時間短縮と省人化を可能にします。

マジック 3 **比類なき経済性**

もう割高運賃になる特殊コンテナの手配とカーゴダメージに頭を悩ませる必要はありません。バン・デ・バンの導入により最も一般的なドライコンテナの使用が可能となり、割高運賃とカーゴダメージ、この2つの悩みが同時に解消します。

ぐ〜んと長く
ぐ〜んとパワフル
**6m×10t ~
12m×20t**

サイドシフト機構付
**カンタン・フォーク
挿入**

コンテナ容積を
最大活用
高さ105mm
(フォーク上面高さ)

<http://www.keiyou.net/>

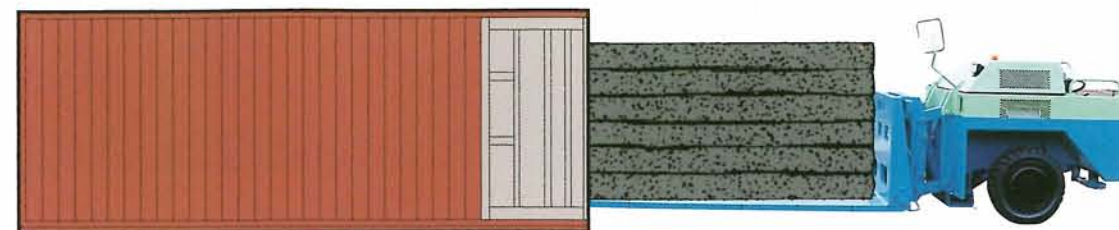

先進のメリット7ポイント

コストダウンにきめ手。

今まで長尺物や重量物の輸送には、特殊コンテナを用いるため割高な運賃やカーゴダメージなどの問題がありました。しかし、バン・デ・バンを使用することで一般的なドライコンテナへ貨物を傷つけることなく、素早く安全に搬出入ができ無理なくコストダウンが図れます。

コンテナ容積を最大活用。

フォークリフトでの実績とノウハウが可能にした特殊機構の採用により、地上からフォーク上面までの高さを、わずか105mmと低く設定することができました。コンテナの容積を最大限有効に活用できます。

スムーズなフォーク挿入。

熟練を要したフォークの位置決めも、サイドシフト機構により簡単に行えます。

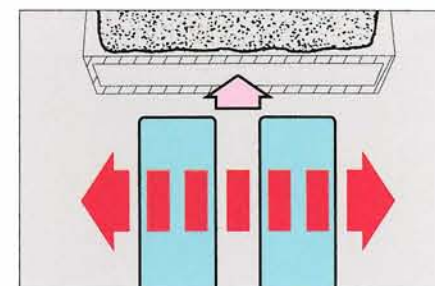

荷崩れシャットアウト。

たとえ作業中に貨物が片荷となっても、素早く左右のフォークが貨物の重量に同調し、上昇・下降するので荷崩れを起こすことなく安全確実に作業ができます。

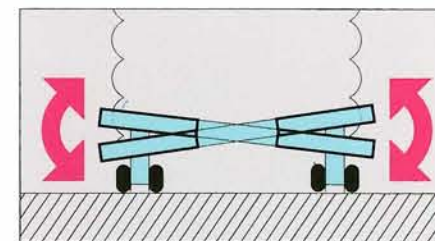

路面の変化にも対応OK。

作業を行う路面は常に一定とは限りません。フィールドを知りつくしたバン・デ・バンなら前輪の揺動機構により、斜面や凹凸の路面も走行が可能です。

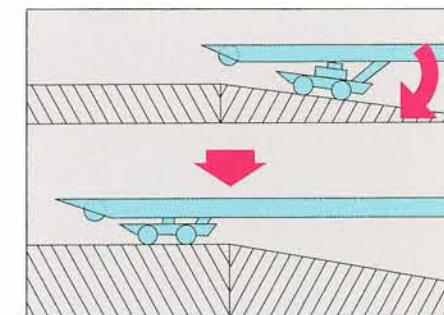

ロングアーム&パワフル積載。

スチールパイプ・2×4製材・絨毯などの長尺貨物や鋼板・工作機械・精密機器・石材などの重量貨物または、高級家具・美術品などに対応するため、長さ6m、重量10トンから、フォーク部をさらに長くすることにより長さ12m、重量20トンの貨物まで幅広く対応できます。

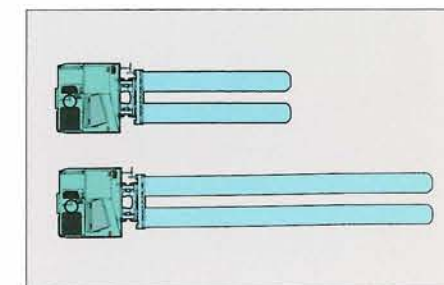

HST機構を採用。

変速操作のいらぬ無段変速のHST(ハイドロスタティックトランスミッション)を採用。アクセルペダルを操作するだけで速度が無段階に得られ、負荷の度合いによって車速・けん引力が自動的にコントロールできます。操作が簡単ですから乗用車感覚で楽々運転できます。

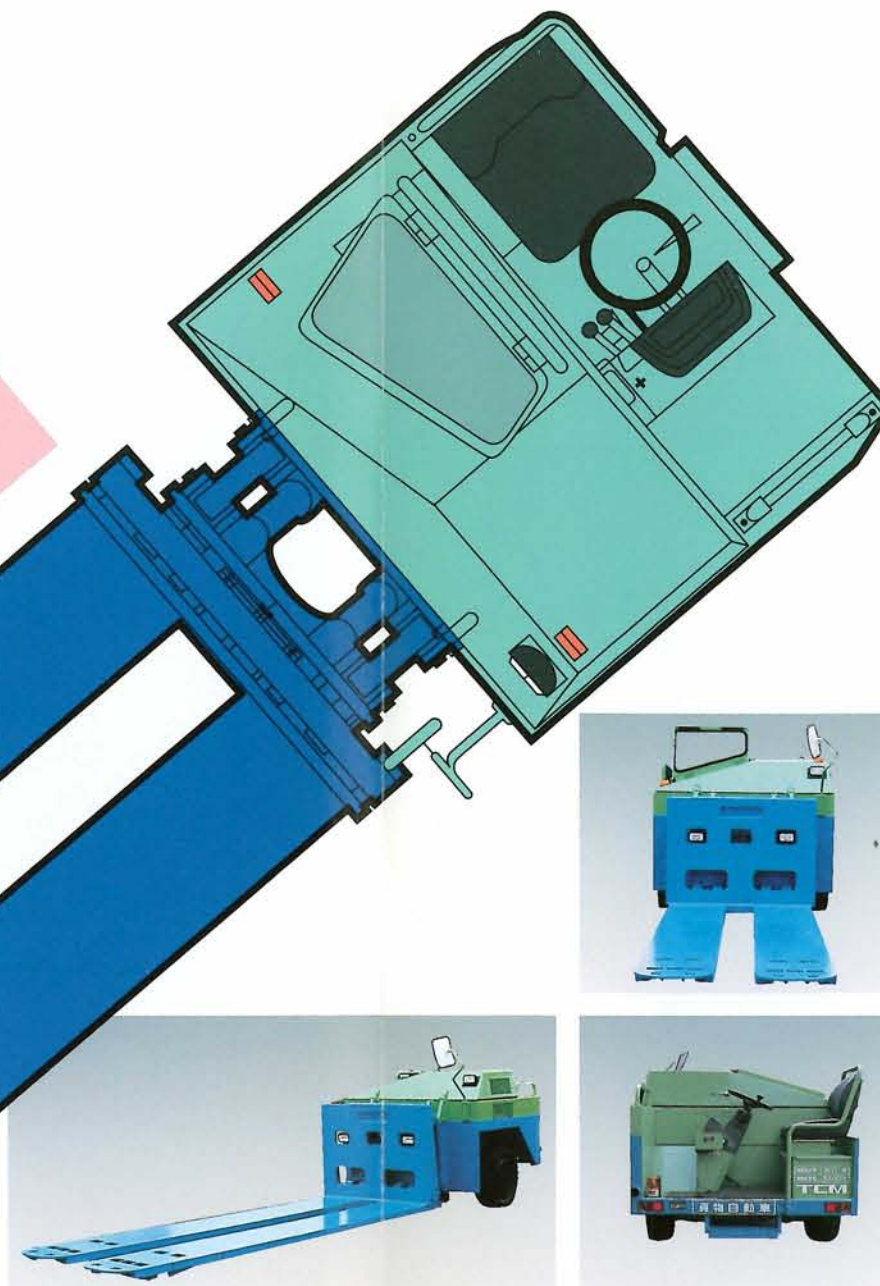

主要寸法・性能

モデル	VL-40310
最大積載荷重 (パレット含む)	10000 kg
車両重量	5800 kg
全 長×全高×全幅	6070×1880×1740 mm
パレット軒下寸法	125 mm
最大フォークリフト量	前輪中心: 80、リフトシリンダー点: 220 mm
フォーク挿入時クリアランス	20 mm
サイドシフト量 (フォーク後側)	左右各 150 mm
フォーク寸法 長さ	3820 mm
高さ (最低-最高×リフト量)	105-185×80 mm (水平リフト時)
厚み	65 mm
幅	520 mm
間隔 (内法×外法)	260×1300 mm
最低地上高 (フォーク下)	40-120 mm (水平リフト時)
最大走行速度 (無負荷時)	約2.5 km/h (1速のみ)
エンジン 形式	水冷ディーゼル・過給機付
排気量	1498 cc
馬力/回転数	37ps/2400rpm
駆動装置	油圧駆動
舵取り装置	パワーステアリング・後輪換向
ブレーキ	湿式多板ネガティブ (HSTモータに内蔵)
タイヤ 前輪 (径×幅×輪数)	φ95×110 10 輪
後輪 (サイズ×輪数)	250-15 2 輪

※この仕様は、品質向上のため予告なく変更することがあります。

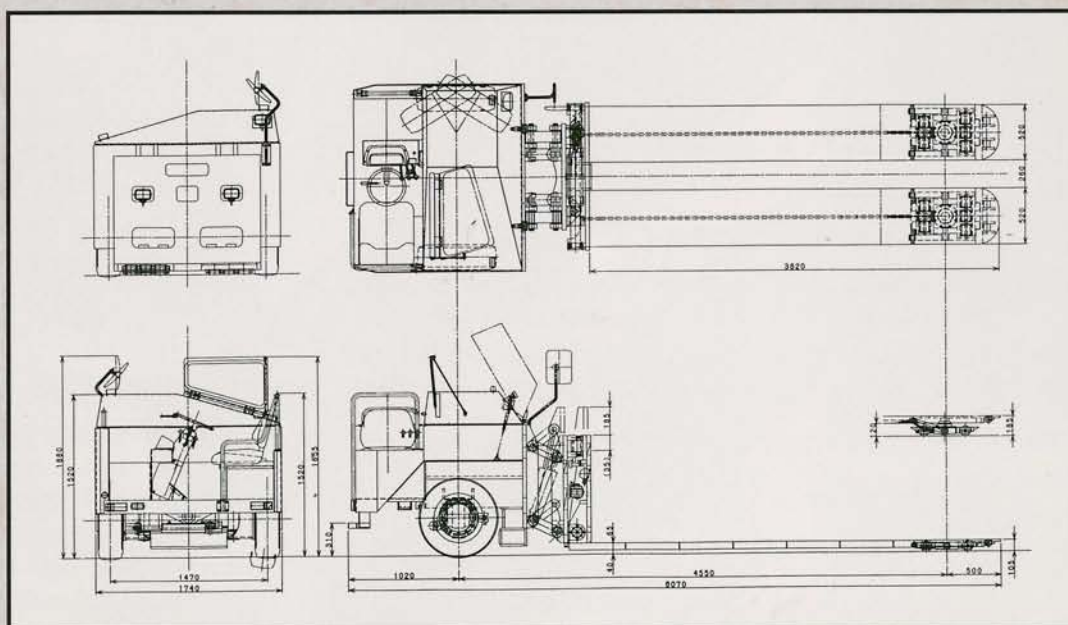

※貨物の形状、寸法、重量、作業の形態により、最善の仕様でお納めします。
何なりとご相談下さい。

TCM[®] 東洋運搬機株式会社

本 社 / 〒550 大阪市西区京町堀1-15-10 ☎06(441)9141
直轄営業部 / 〒105 東京都港区西新橋1-15-5 ☎03(3591)8174

<http://www.keiyou.net/>